

19 240

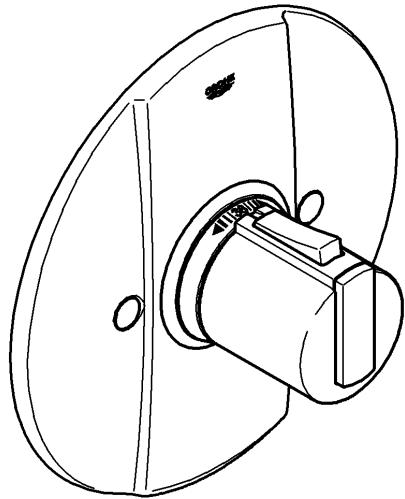

19 241

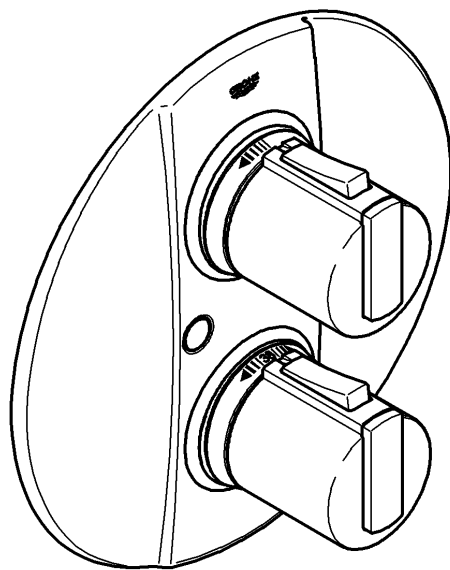

Grohtherm 2000

Grohtherm 2000

D1	I5	N9	GR13	TR17	BG21	RO25
GB2	NL6	FIN10	CZ14	SK18	EST22	RUS26
F3	S7	PL11	H15	SLO19	LV23	
E4	DK8	UAE12	P16	HR20	LT24	

94.791.131/ÄM 205713/06.07

GROHE

ENJOY WATER®

19 240

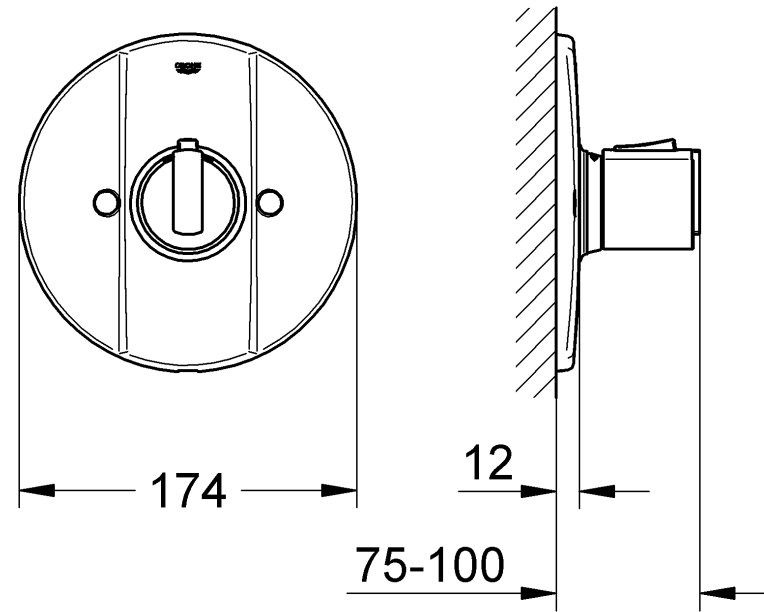

19 241

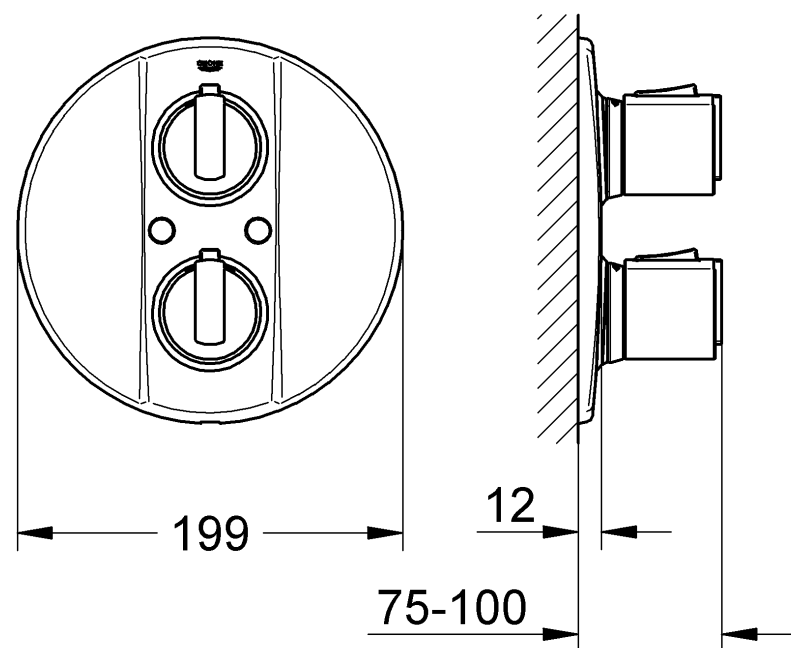

Bitte diese Anleitung an den Benutzer der Armatur weitergeben!
Please pass these instructions on to the end user of the fitting.
S.v.p remettre cette instruction à l'utilisateur de la robinetterie!

1

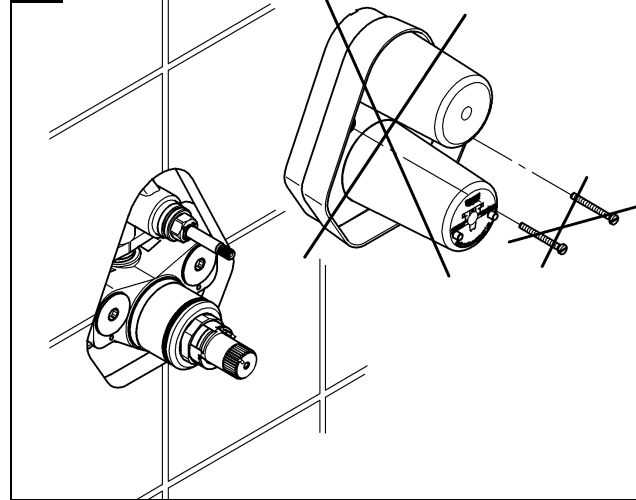

2

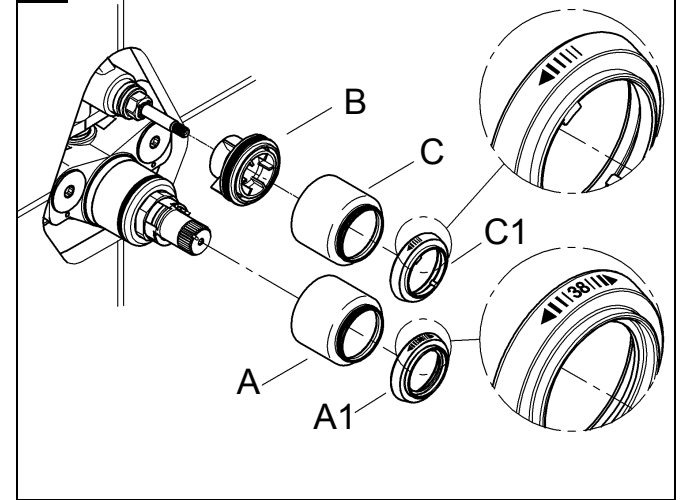

3

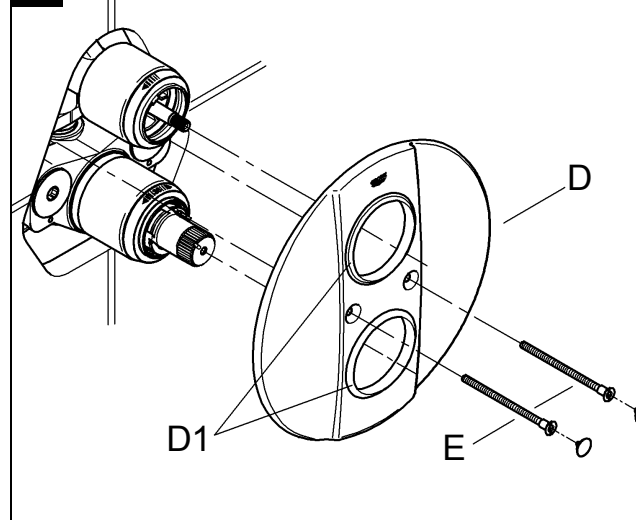

4

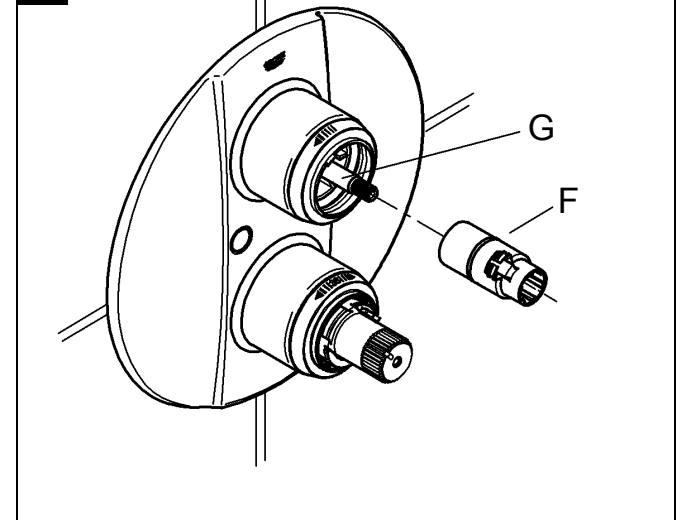

5

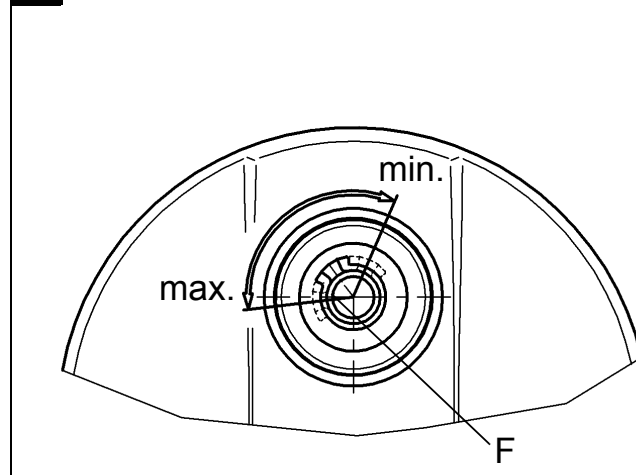

6

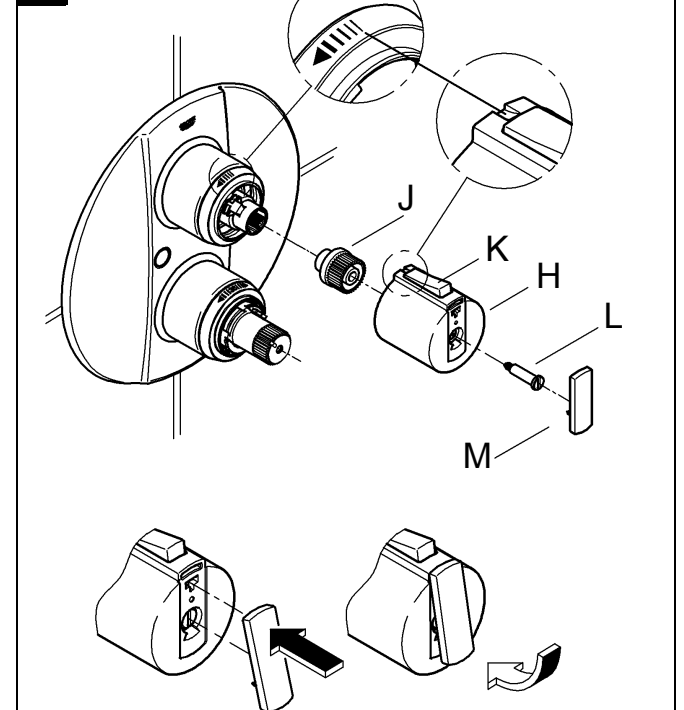

34 213

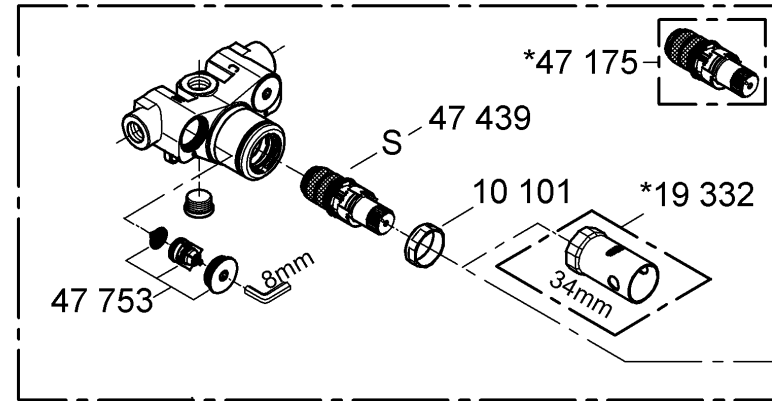

19 240

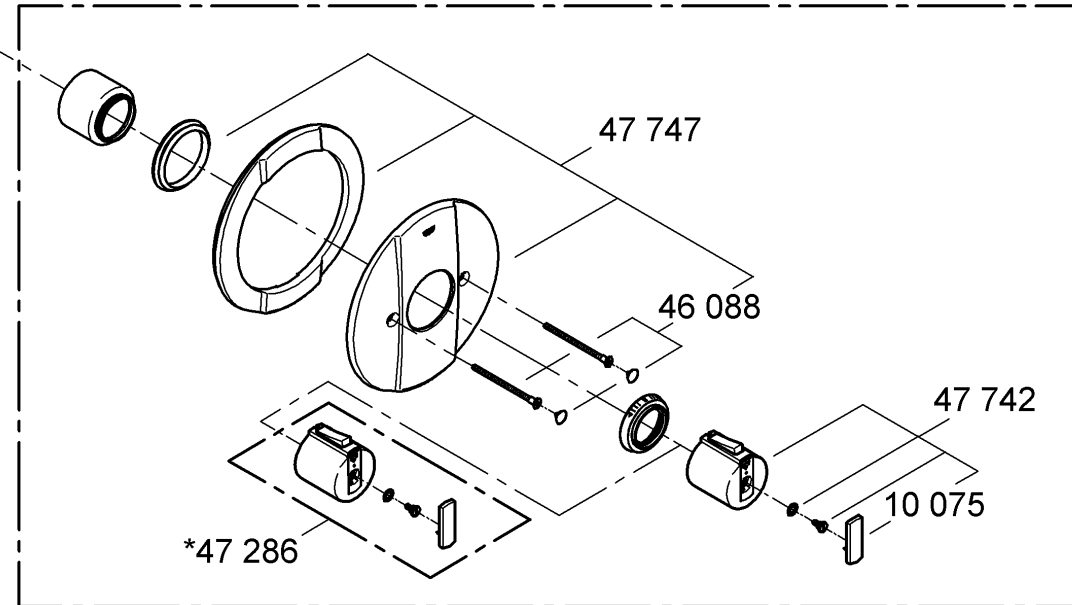

34 214

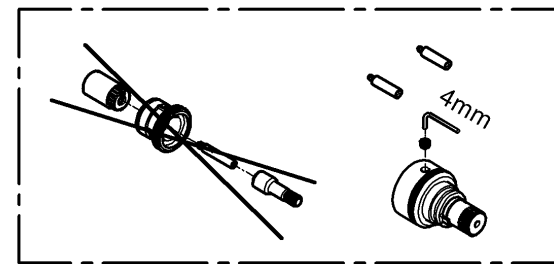
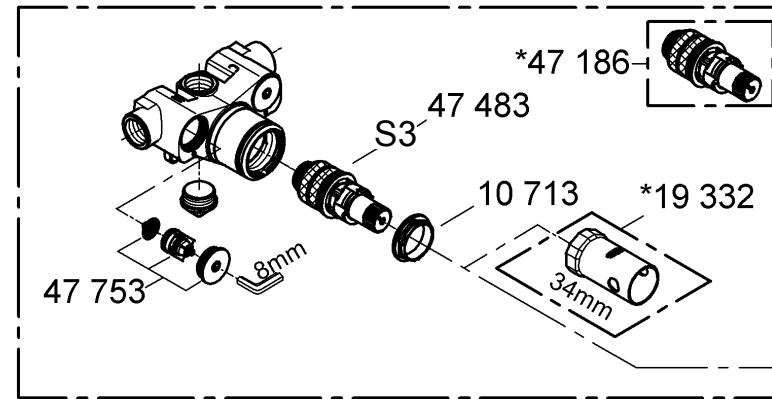

34 211

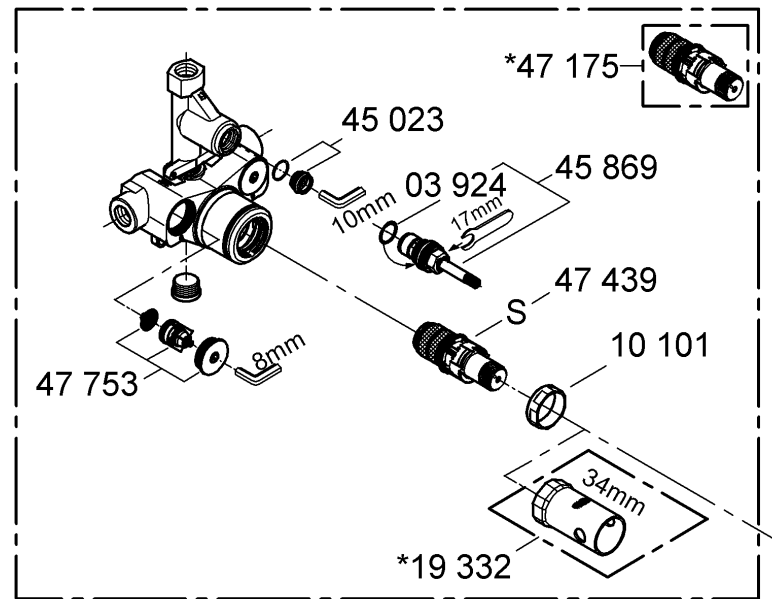

19 241

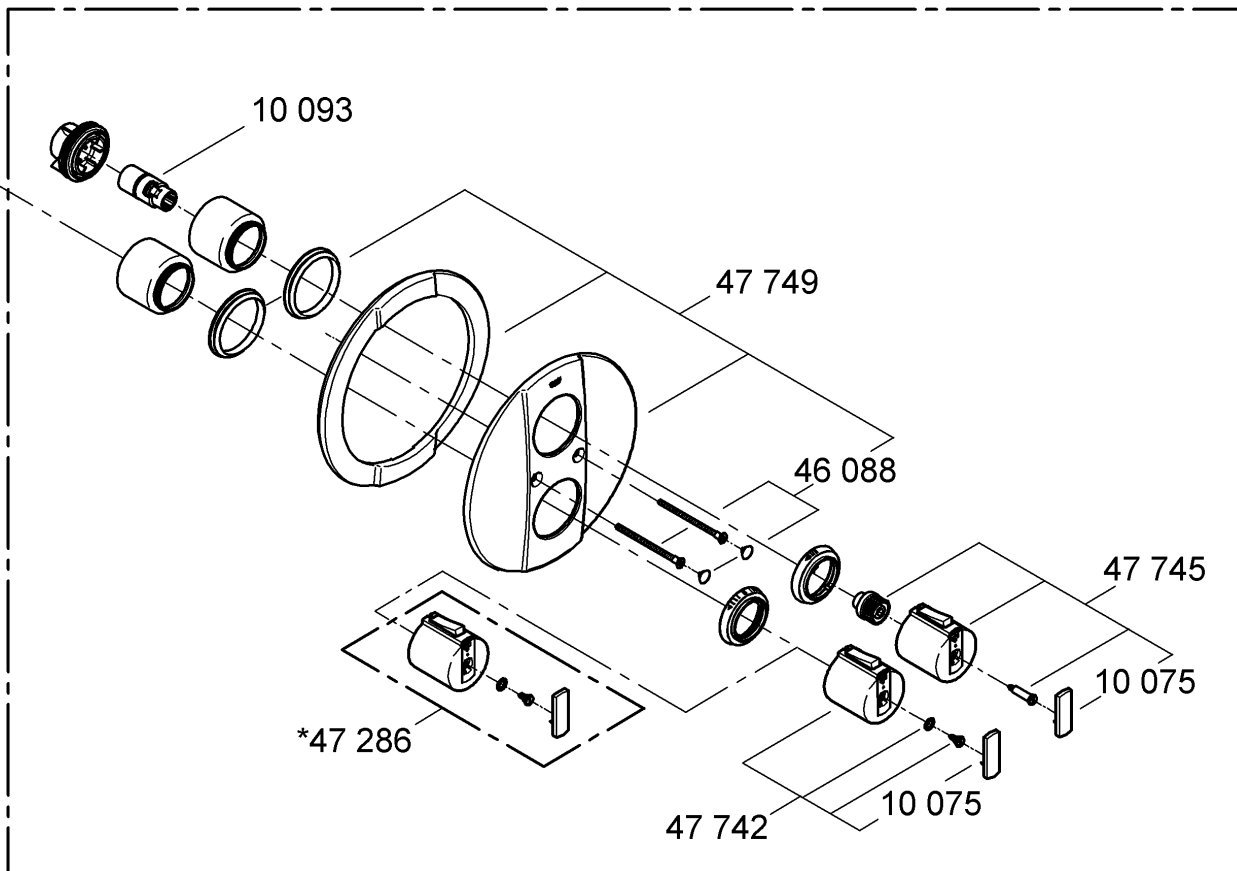

D

Installation



Unbedingt auf den eingebauten Unterputzkörper achten, siehe Klappseite II.

- Wand fertig verputzen und bis an die Einbauschablone verfliesen. Dabei Wandöffnungen gegen Spritzwasser abdichten.
- Bei in Mörtel verlegten Fliesen nach außen abgeschrägt ausfugen.
- Bei vorgefertigten Wänden mit elastischen Mitteln abdichten.

Kalt- und Warmwasserzufuhr absperren.

- Einbauschablone entfernen, siehe Klappseite I Abb. [1].
- Hülse (A) und Skalenring (A1) aufstecken, siehe Abb. [2].
- Halter (B) aufschrauben, Hülse (C) und Skalenring (C1) aufstecken.
- Dichtungen (D1) mit beiliegendem Armaturenfett einfetten, Rosette (D) aufschieben und mit Schrauben (E) befestigen, siehe Abb. [3].

Kalt- und Warmwasserzufuhr öffnen.

Ist der Thermostat zu tief eingebaut, so kann die Einbautiefe mit einem Verlängerungsset um 27,5mm vergrößert werden (siehe Ersatzteile Klappseite II, Best.-Nr.: 47 200).

Montage des Absperrgriffes und Einstellen des Sparanschlages, siehe Klappseite I Abb. [4] bis [6].

- Die Wassermenge wird durch den beiliegenden Sparanschlag (F) begrenzt, siehe Abb. [4].

Zur Montage des Absperrgriffes ist wie folgt vorzugehen:

1. Keramik-Oberteil (G) durch Rechtsdrehung schließen.
2. Sparanschlag (F) in der gewünschten Position aufstecken. Möglicher Verstellbereich, siehe Abb. [5].
3. Riefenadapter (J) aufstecken, siehe Abb. [6].
4. Absperrgriff (H) so aufstecken, dass die Taste (K) nach oben zeigt.
5. Schraube (L) einschrauben.
6. Abdeckkappe (M) aufstecken.

Wird eine größere Wassermenge gewünscht, so kann durch Drücken der Taste (K) der Anschlag überschritten werden.

Seitenverkehrter Anschluss (warm rechts - kalt links).

Thermostat-Kompaktkartusche (S) oder (S3) austauschen, siehe Ersatzteile Klappseite II, Best.-Nr.: 47 175 (1/2") oder 47 186 (3/4").

Justieren

Montage des Thermostatgriffes und Temperatureinstellung, siehe Klappseite III Abb. [7] und [8].

- Vor Inbetriebnahme, wenn die an der Entnahmestelle gemessene Mischwassertemperatur von der am Thermostat eingestellten Solltemperatur abweicht.
 - Nach jeder Wartung am Thermoelement.
1. Absperrventil öffnen und Temperatur des auslaufenden Wassers mit Thermometer messen, siehe Abb. [7].
 2. Reguliermutter (N) nach rechts bzw. links drehen bis das auslaufende Wasser 38 °C erreicht hat.
 3. Temperaturwählgriff (O) so aufstecken, dass die Taste (P) nach oben zeigt, siehe Abb. [8].
 4. Schraube (Q) einschrauben.
 5. Abdeckkappe (R) aufstecken.

Temperaturbegrenzung

Der Temperaturbereich wird durch die Sicherheitssperre auf 38 °C begrenzt.

Wird eine höhere Temperatur gewünscht, so kann durch Drücken der Taste (P) die 38 °C-Sperre überschritten werden, siehe Abb. [8].

Temperaturendanschlag

Falls der Temperaturendanschlag bei 43 °C liegen soll, Griff Best.-Nr.: 47 286 (siehe Ersatzteile Klappseite II) verwenden.

Achtung bei Frostgefahr

Bei Entleerung der Hausanlage sind die Thermostate gesondert zu entleeren, da sich im Kalt- und Warmwasseranschluss Rückflussverhinderer befinden.

Bei den Thermostaten sind die kompletten Thermostat-einsätze und die Rückflussverhinderer auszuschauben.

Wartung

Alle Teile prüfen, reinigen, evtl. austauschen und mit Spezial-Armaturenfett einfetten.

Kalt- und Warmwasserzufuhr absperren.

I. Thermostat-Kompaktkartusche (S), siehe Klappseite III Abb. [9] und [10].

- Schraubring (T) mit Werkzeug 34mm lösen.
- Thermostat-Kompaktkartusche (S) gegebenenfalls über die Ausnehmung (S1) aushebeln.
- Schraubring (T) abschrauben.

Montage in umgekehrter Reihenfolge.

Einbaulage der Thermostat-Kompaktkartusche (S) beachten, siehe Detail (S2).

Nach jeder Wartung an der Thermostat-Kartusche ist eine Justierung erforderlich (siehe Justieren).

II. Rückflussverhinderer (U), siehe Klappseite III Abb. [9] und [11].

Montage in umgekehrter Reihenfolge.

III. Keramik-Oberteil (G), siehe Klappseite III Abb. [9] und [11].

Montage in umgekehrter Reihenfolge.

Einbaulagen beachten!

Ersatzteile, siehe Klappseite II (* = Sonderzubehör).

Pflege

Die Hinweise zur Pflege dieser Armatur sind der beiliegenden Pflegeanleitung zu entnehmen.



Installation



Always take care with the concealed mixer housing, see fold-out page II.

- Plaster and tile the wall, excluding the area occupied by the mounting template. Seal any apertures in the wall so that they are watertight to spray water.
- Tiles laid in mortar should be pointed so that the joint is tapered towards the outside.
- Seal prefabricated walls with a permanently plastic compound.

Shut off cold and hot water supplies.

- Remove the mounting template, see fold-out page I fig. [1].
- Install sleeve (A) and fit scale ring (A1), see fig. [2].
- Install holder (B), fit sleeve (C) and scale ring (C1).
- Grease the seals (D1) with the special grease supplied and install escutcheon (D) with screws (E), see fig. [3].

Open cold and hot water supplies.

If the thermostat has been installed at too great a depth, this can be adjusted by 27.5mm with an extension set (see fold-out page II, ref. No. 47 200).

Installation of the flow control knob and adjustment of the economy stop, see fold-out page I figs. [4] to [6].

- The flow rate is limited by the economy stop (F) supplied, see fig. [4].

To install the flow control knob, proceed as follows:

1. Close the ceramic headpart (G) by turning clockwise.
2. Install the economy stop (F) in the desired position. For possible settings, see fig. [5].
3. Fit splined adapter (J), see fig. [6].
4. Install flow control knob (H) so that the button (K) is at top.
5. Reinstall screw (L).
6. Fit cap (M).

If a higher rate is desired, the stop can be overridden by depressing the button (K).

Reversed connection (hot on right - cold on left).

Replace thermostatic compact cartridge (S) or (S3), see Replacement parts, fold-out page II, Prod. no.: 47 175 (1/2") or 47 186 (3/4") .

Adjustment

Installation of the thermostat knob and temperature adjustment, see fold-out page III figs. [7] and [8].

- Before the mixer is put into service if the mixed water temperature measured at the point of discharge varies from the specified temperature set on the thermostat.
 - After any maintenance operation on the thermoelement.
1. Open the shut-off valve and check the temperature of the water with a thermometer, see fig. [7].
 2. Turn the adjusting nut (N) clockwise or anticlockwise until the water temperature reaches 38 °C.
 3. Install temperature control handle (O) so that the button (P) is at top, see fig. [8].
 4. Reinstall screw (Q).
 5. Fit cap (R).

Temperature limitation

The safety stop limits the temperature range to 38 °C. If a higher temperature is desired, the 38 °C limit can be overridden by depressing the button (P), see fig. [8].

Temperature limit stop

If the temperature limit stop should be 43 °C, use handel ref. No. 47 286 (see fold-out page II.)

Prevention of frost damage

When the domestic water system is drained, thermostat mixers must be drained separately, since non-return valves are installed in the hot and cold water connections. The complete thermostat assemblies and non-return valves must be unscrewed and removed.

Maintenance

Inspect and clean all parts, replace if necessary and grease with special valve grease.

Shut off cold and hot water supplies.

I. Thermostatic compact cartridge (S), see fold-out page III, Fig. [9] and [10].

- Loosen screw ring (T) using a 34mm tool.
- If necessary, lever out thermostatic compact cartridge (S) via recess (S1).
- Remove screw ring (T).

Install in reverse order.

Observe the correct installation position of the thermostatic compact cartridge (S), see detail (S2).

Readjustment is necessary after every maintenance operation on the thermostatic compact cartridge (see Adjusting).

II. Non-return valve (U), see fold-out page III fig. [9] and [11].

Reassemble in reverse order.

III. Ceramic headpart (G), see fold-out page III fig. [9] and [11].

Reassemble in reverse order.

Observe the correct mounting positions!

Replacement parts, see fold-out page II (* = special accessories).

Care

For directions on the care of this fitting refer to the accompanying Care Instructions.

F

Installation



Tenir compte impérativement du corps encastré, voir volets II.

- Terminer d'enduire le mur et le carreler jusqu'au gabarit de montage. Protéger les ouvertures dans le mur contre les éclaboussures.
- En cas de carreaux posés dans du mortier, jointoyer en biais vers l'extérieur.
- En cas de murs préfabriqués, étancher avec des matériaux élastiques.

Couper l'alimentation en eau chaude et en eau froide.

- Retirer le gabarit de montage, voir volet I, fig. [1].
- Insérer la douille (A) et la bague graduée (A1), voir fig. [2].
- Visser le support (B) et insérer la douille (C) et la bague graduée (C1).
- Graisser les joints (D1) avec la graisse spéciale pour robinetterie fournie, mettre la rosace (D) en place et la fixer à l'aide des vis (E), voir fig. [3].

Ouvrir les alimentations d'eau froide et d'eau chaude.

Si le thermostat est encastré trop profondément, la profondeur de montage peut être compensée de 27,5mm à l'aide d'un set de rallonge (voir volet II pièces de rechange, réf. 47 200).

Montage de la poignée d'arrêt et réglage de la butée économique, voir volet I, fig. [4] à [6].

- Le débit d'eau est limité par la butée économique fournie (F), voir fig. [4].

Pour le montage de la poignée d'arrêt, procéder comme suit:

1. Fermer la tête à disques en céramique (G) en la tournant vers la droite.
2. Insérer la butée économique (F) dans la position voulue. Gamme de réglage possible, voir fig. [5].
3. Insérer l'adaptateur rainuré (J), voir fig. [6].
4. Emboîter la poignée d'arrêt (H) le bouton (K) doit être orienté vers le haut.
5. Visser la vis (L).
6. Insérer le capot (M).

Appuyer sur le bouton économique (K) pour dépasser la butée et obtenir une plus grande quantité d'eau.

Raccordement inversé (chaud à droite - froid à gauche).

Remplacer la cartouche compacte de thermostat (S) ou (S3), voir pièces de rechange, volet II, réf. 47 175 (1/2") ou 47 186 (3/4").

Réglage

Montage de la poignée graduée et réglage de la température, voir volet III, fig. [7] et [8].

- Avant la mise en service, si la température de l'eau mitigée mesurée au point de puisage est différente de la température de consigne réglée au thermostat.
- Après toute opération de maintenance sur l'élément thermostatique,

1. Ouvrir le robinet d'arrêt et, à l'aide d'un thermomètre, mesurer la température de l'eau mitigée, voir fig. [7].
2. Tourner l'écrou de régulation (N) vers la droite ou vers la gauche, jusqu'à ce que la température de l'eau atteigne 38 °C.

3. Emboîter la poignée de sélection de la température (O) de telle façon que le bouton (P) soit orienté vers le haut, voir fig. [8].

4. Visser la vis (Q).

5. Insérer le capot (R).

Limitation de la température

La température est limitée à 38 °C par le verrouillage de sécurité.

Il est possible de dépasser la limite des 38 °C et d'obtenir une température plus élevée en appuyant sur le bouton (P), voir fig. [8].

Butée de température maximale

Dans certains cas d'usages spécifiques, lorsque la butée de température maximale ne doit pas dépasser 43 °C, utiliser la poignée portant la référence 47 286 (Pièces de rechange au volet II).

Attention en cas de risque de gel

Lors du vidage de l'installation principale, vider les thermostats séparément étant donné que les raccordements d'eau froide et d'eau chaude sont équipés de clapets anti-retour.

Sur les thermostats, déposer les clapets anti-retour et les éléments thermostatiques complets.

Maintenance

Vérifier toutes les pièces, les nettoyer, les remplacer éventuellement, et les lubrifier avec la graisse spéciale pour robinets.

Couper l'alimentation en eau chaude et en eau froide.

I. Cartouche compacte de thermostat (S), voir volet III, fig. [9] et [10].

- Desserrer l'anneau fileté (T) à l'aide d'un outil de 34mm.
- Déposer la cartouche compacte de thermostat (S) via l'encoche (S1) en faisant levier.
- Dévisser l'anneau fileté (T).

Le montage s'effectue dans l'ordre inverse de la dépose.

Respecter la position de montage de la cartouche compacte de thermostat (S), voir détail (S2).

Après tout travail de maintenance sur la cartouche de thermostat, un réglage est nécessaire (voir Réglage).

II. Clapet anti-retour (U), voir volet III fig. [9] et [11].

Le montage s'effectue dans l'ordre inverse de la dépose.

III. Tête en céramique (G), voir volet III, fig. [9] et [11].

Le montage s'effectue dans l'ordre inverse de la dépose.

Faire attention à la position de montage!

Pièces de rechange, voir volet II (* = accessoires spéciaux).

Entretien

Les indications relatives à l'entretien de cette robinetterie figurent sur la notice jointe à l'emballage.

E

Instalación



Tener siempre en cuenta el cuerpo empotrable montado, véanse páginas desplegadas II.

- Enlucir por completo la pared y alicatarla hasta el patrón de montaje. Estanqueizar además los orificios de la pared, para que no entre agua de salpicaduras.
- Llaguear oblicuamente hacia afuera el alicatado puesto con mortero.
- En caso de paredes prefabricadas, estanqueizar con un producto elástico.

Cerrar las llaves de paso del agua fría y del agua caliente.

- Sacar el patrón de montaje, véase la página desplegada I, fig. [1].
- Colocar el casquillo (A) y encajar el anillo graduado (A1), véase la fig. [2].
- Enroscar el soporte (B) y encajar el casquillo (C) y el anillo graduado (C1).
- Engrasar las juntas (D1) con la grasa especial para grifería suministrada y colocar el rosetón (D), y fijarlo con tornillos (E), véase la figura [3].

Abrir las llaves de paso del agua fría y del agua caliente.

Si el termostato está montado demasiado hacia adentro, la profundidad de montaje puede incrementarse 27,5mm con un set de prolongación (véase Piezas de recambio, página desplegada II, Núm. de pedido: 47 200).

Montaje del volante de apertura y cierre y ajuste del tope del economizador, véase la página desplegada I, figs. [4] a [6].

- El caudal de agua se limita mediante el tope del economizador (F) que se adjunta, véase la fig. [4].
- Para el montaje del volante de apertura y cierre, procédase de la forma siguiente:
1. Cerrar la montura de discos cerámicos (G) mediante giro hacia la derecha.
 2. Encajar el economizador (F) en la posición deseada. Para el posible margen de ajuste, véase la fig. [5].
 3. Colocar el aislante estriado (J), véase la fig. [6].
 4. Encajar el volante de apertura y cierre (H) de tal manera que la tecla (K) mire hacia arriba.
 5. Enroscar el tornillo (L).
 6. Colocar la tapa (M).

Si se desea un mayor caudal de agua, podrá sobrepasarse el tope pulsando la tecla (K).

Conexión invertida (caliente al lado derecho - frío al lado izquierdo). Sustituir el cartucho compacto de termostato (S) o (S3), véase Piezas de recambio en la página desplegada II, núm. de pedido: 47 175 (1/2") o 47 186 (3/4").

Ajuste

Montaje de la empuñadura de termostato y ajuste de la temperatura, véase la página desplegada III, figs. [7] y [8].

- Antes de la puesta en servicio, si la temperatura del agua mezclada medida en el punto de consumo difiere de la temperatura teórica ajustada en el termostato.
 - Después de cualquier trabajo de mantenimiento en el termoelemento.
1. Abrir la válvula de cierre y medir con termómetro la temperatura del agua que sale, véase la fig. [7].
 2. Girar la tuerca de regulación (N) hacia la derecha o hacia la izquierda, hasta que el agua que sale haya alcanzado los 38 °C.

3. Encajar la empuñadura para la regulación de temperatura (O) de modo que la tecla (P) mire hacia arriba, véase la fig. [8].
4. Enroscar el tornillo (Q).
5. Colocar la tapa (R).

Limitación de la temperatura

La gama de temperaturas está limitada a 38 °C mediante el tope de seguridad.

Si se desea una mayor temperatura, se puede sobrepasar el límite de 38 °C pulsando la tecla (P), véase la fig. [8].

Tope limitador de temperatura

Si el tope limitador de temperatura debe estar en 43 °C, utilizar la empuñadura Núm. de pedido: 47 286 (véase Piezas de recambio, página desplegada II).

Atención en caso de peligro de helada

Al vaciar la instalación de la casa los termostatos deberán vaciarse aparte, pues en las acometidas del agua fría y del agua caliente hay válvulas antirretorno.

Deberán desenroscarse todos los componentes de los termostatos junto con las válvulas antirretorno.

Mantenimiento

Revisar todas las piezas, limpiarlas, sustituir las de ser necesario, y engrasarlas con grasa especial para grifería.

Cerrar las llaves de paso del agua fría y del agua caliente.

I. Termoelemento del termostato (S), véase la página desplegada III, figs. [9] y [10].

- Soltar el anillo roscado (T) con la herramienta 34mm.
- Extraer haciendo palanca el termoelemento del termostato (S) por la ranura (S1) en caso necesario.
- Desenroscar el anillo roscado (T).

El montaje se efectúa en el orden inverso.

Prestar atención a la posición de montaje del termoelemento del termostato (S), véase la indicación detallada (S2).

Después de cada operación de mantenimiento en el termoelemento del termostato, es necesario un ajuste (véase Ajuste).

II. Válvula antirretorno (U), véase la página desplegada III, figs. [9] y [11].

El montaje se efectúa en el orden inverso.

III. Montura de discos cerámicos (G), véase la página desplegada III, figs. [9] y [11].

El montaje se efectúa en el orden inverso.

¡Mantenga la posición correcta de montaje!

Piezas de recambio, véase la página desplegada II (* = accesorios especiales).

Cuidados

Las instrucciones para los cuidados de esta grifería se encuentran en las instrucciones de conservación adjuntas.



Installazione



Fare assolutamente attenzione al corpo da incasso, vedere risvolto di copertina II.

- Rifinire la parete e applicare le piastrelle fino alla dima di montaggio. Proteggere le aperture nella parete dagli spruzzi d'acqua.

- Per le piastrelle applicate nella malta, chiudere le fessure con smussatura verso l'esterno.
- Per pareti prefabbricate chiudere le fessure con mastice non indurente.

Chiudere le entrate dell'acqua calda e fredda.

- Togliere la dima di montaggio, vedere il risvolto di copertina I fig. [1].
- Inserire la boccia (A) e l'anello graduato (A1), vedere fig. [2].
- Avvitare il supporto (B), inserire la boccia (C) e l'anello graduato (C1).
- Lubrificare le guarnizioni (D1) con il grasso speciale in dotazione e installare la rosetta (D) con le viti (E), vedere fig. [3].

Aprire l'entrata dell'acqua fredda e calda.

Se il termostatico è incassato troppo profondamente, è possibile compensare la profondità interna di 27,5mm mediante una prolunga (vedere i pezzi di ricambio nel risvolto di copertina II, n. di codice: 47 200).

Montaggio della manopola di chiusura e regolazione del dispositivo di risparmio, vedere il risvolto di copertina I, fig. da [4] a [6].

- La quantità d'acqua viene limitata dal dispositivo di risparmio (F), vedere fig. [4].

Per il montaggio della manopola di chiusura attenersi a quanto segue:

1. Chiudere la testina in ceramica (G) girando verso destra.
2. Inserire il dispositivo di risparmio (F) nella posizione desiderata.

Gamma di regolazione possibile, vedere fig. [5].

3. Inserire l'adattatore godronato (J), vedere fig. [6].
4. Inserire la manopola di chiusura (H), in modo che il tasto (K) sia risolto in alto.
5. Avvitare la vite (L).
6. Applicare il cappuccio di copertura (M).

Se si desidera più acqua, premere il tasto (K) per superare l'arresto.

Raccordi invertiti (caldo a destra - freddo a sinistra). Sostituire la cartuccia termostatica compatta (S) o (S3), vedere i pezzi di ricambio sul risvolto di copertina II, n. di codice: 47 175 (1/2") o 47 186 (3/4").

Taratura

Per il montaggio della manopola di controllo della temperatura e la regolazione della temperatura, vedere risvolto di copertina III, fig. [7] e [8].

- Da effettuare prima della messa in esercizio, se la temperatura dell'acqua miscelata, misurata sulla bocca di uscita, si scosta da quella nominale regolata sul termostatico.
- Da effettuare dopo ogni manutenzione del termoelemento.

1. Aprire la valvola di intercettazione e misurare la temperatura dell'acqua che fuoriesce con un termometro, vedere fig. [7].
2. Ruotare il dado di regolazione (N) a destra oppure a sinistra, fino a quando la temperatura dell'acqua in uscita raggiunge i 38 °C.
3. Inserire la maniglia di controllo/selezione della temperatura (O), in modo che il tasto (P) sia risolto in alto, vedere fig. [8].
4. Avvitare la vite (Q).
5. Inserire il cappuccio di copertura (R).

Limitazione di temperatura

L'intervallo di temperatura è limitato a 38 °C mediante il blocco di sicurezza.

Se si desidera una temperatura più alta, premere il tasto (P) per superare il limite dei 38 °C, vedere fig. [8].

Limitatore di temperatura con blocco

Se il limitatore di temperatura con blocco deve essere a 43 °C, utilizzare la manopola, n. di codice: 47 286 (vedere i pezzi di ricambio nel risvolto di copertina II).

Avvertenze in caso di gelo

In caso di svuotamento dell'impianto domestico, è necessario svuotare separatamente i termostatici, dato che nei raccordi dell'acqua calda e di quella fredda vi sono dei dispositivi anti-riflusso.

In casi del genere, smontare interamente i termoelementi e i dispositivi anti-riflusso.

Manutenzione

Controllare e pulire tutti i componenti, eventualmente sostituire quelli difettosi e lubrificare con grasso speciale per rubinetti.

Chiudere le entrate dell'acqua calda e fredda.

I. Cartuccia termostatica compatta (S), vedere il risvolto di copertina III, fig. [9] e [10].

- Allentare l'anello filettato (T) con l'attrezzo da 34mm.
- Eventualmente estrarre la cartuccia termostatica compatta (S) attraverso la cavità (S1).
- Svitare l'anello filettato (T).

Eseguire il montaggio in ordine inverso.

Rispettare la posizione di montaggio della cartuccia termostatica compatta (S), vedi dettaglio (S2).

Dopo ogni operazione di manutenzione della cartuccia termostatica è necessario eseguire una nuova taratura (vedere "Taratura").

II. Cartuccia termostatica compatta (U), vedere il risvolto di copertina III, fig. [9] e [11].

Eseguire il montaggio in ordine inverso.

III. Testina in ceramica (G), vedere il risvolto di copertina III, fig. [9] e [11].

Eseguire il montaggio in ordine inverso.

Rispettare le posizioni di montaggio.

Per i pezzi di ricambio, vedere il risvolto di copertina II (* = accessori particolari).

Manutenzione ordinaria

Le istruzioni per la manutenzione ordinaria del presente rubinetto sono riportate nei fogli acclusi.



Installeren



Let te allen tijde op het ingebouwde inbouwhuis, zie uitvouwbaar blad II.

- Bepleister de muur en breng tegels aan tot tegen de inbouwsjabloon. Bescherm de muuropeningen tegen spatwater.

- Voeg de in mortel gelegde tegels.
- Dicht prefabwanden met elastische middelen.

Koud- en warmwatertoevoer afsluiten.

- Verwijder de inbouwsjabloon, zie uitvouwbaar blad I afb. [1].
- Breng de huls (A) aan en steek de ring met schaalverdeling (A1) erop, zie afb. [2].
- Schroef de houder (B) vast en steek de huls (C) erop en de ring met schaalverdeling (C1) erop.
- Vet de pakkingen (D1) met het bijgeleverde armaturenvat in, schuif de rozet (D) erop en bevestig deze met schroeven (E), zie afb. [3].

Open de koud- en warmwatertoevoer.

Als de thermostaat te diep is ingebouwd, kunt u de inbouwdiepte met de verlengstukset 27,5mm vergroten (zie Reserveonderdelen uitvouwbaar blad II, bestelnr.: 47 200).

Zie voor de montage van de afsluitknop en het instellen van de spaaraanslag, uitvouwbaar blad I afb. [4] t/m [6].

- De waterhoeveelheid wordt door de meegeleverde spaaraanslag (F) begrensd, zie afb. [4].

Voor de montage van de afsluitknop gaat u als volgt te werk:

1. Sluit het keramisch bovendeel (G) door rechts te draaien.
2. Plaats de spaaraanslag (F) in de gewenste stand. Mogelijk regelbereik, zie afb. [5].
3. Steek de gekartelde adapter (J) erop, zie afb. [6].
4. Plaats de afsluitknop (H) zo, dat de knop (K) naar boven wijst.
5. Schroef de schroef (L) vast.
6. Steek de afdekkap (M) erop.

Wanneer u een grotere doorstromingshoeveelheid wenst, kan met een druk op de knop (K) de aanslag worden overschreden.

Aansluiting in spiegelbeeld (warm rechts - koud links).

Compacte kardoos thermostaat (S) of (S3) vervangen, zie Reserveonderdelen uitvouwbaar blad II, bestelnr.: 47 175 (1/2") of 47 186 (3/4").

Afregelen

Montage van thermostaatknop en temperatuur instellen, zie uitvouwbaar blad III, afb. [7] en [8]

- Vóór de ingebruikneming, wanneer de aan het tappunt gemeten mengwatertemperatuur afwijkt van de op de thermostaat ingestelde temperatuur.
- Telkens wanneer onderhoud is gepleegd aan het thermo-element.

1. Open de kraan en meet de temperatuur van het uitstromende water met een thermometer, zie afb. [7].
2. Draai de regelmoer (N) naar rechts of links tot het uitstromende water een temperatuur van 38 °C heeft bereikt.

3. Plaats de temperatuurgreep (O) zo, dat de knop (P) naar boven wijst, zie afb. [8].

4. Schroef de schroef (Q) vast.

5. Breng de afdekkap (R) aan.

Temperatuurbegrenzing

Het temperatuurbereik wordt door de veiligheidsblokkering op 38 °C begrensd.

Is een hogere temperatuur wenselijk, dan kan de 38 °C-grens worden overschreden door de knop (P) in te drukken, zie afb. [8].

Temperatuureindaanslag

Als de temperatuureindaanslag bij 43 °C moet liggen, greep bestelnr.: 47 286 (zie Reserveonderdelen uitvouwbaar blad II) gebruiken.

Attentie bij vorst

Bij het aftappen van de waterleidinginstallatie dienen de thermostaten apart te worden afgetapt, omdat zich in de koud- en warmwateraansluiting terugslagkleppen bevinden.

Hierbij moeten het complete thermostatelement en de terugslagkleppen worden verwijderd.

Onderhoud

Controleer en reinig alle onderdelen. Vervang onderdelen indien nodig. Vet de onderdelen met speciaal armaturenvat in.

Koud- en warmwatertoevoer afsluiten.

I. Compacte kardoos thermostaat (S), zie uitvouwbaar blad III, afb. [9] en [10].

- Draai de schroefring (T) met gereedschap 34mm los.
- Wrik de compacte kardoos thermostaat (S) eventueel via de uitsparing (S1) los.
- Schroef de schroefring (T) eraf.

De onderdelen worden in omgekeerde volgorde gemonteerd.

Neem de inbouwpositie van de compacte kardoos van de thermostaat (S) in acht, zie detail (S2).

Na elk onderhoud aan de kardoos van de thermostaat moet u deze opnieuw afstellen (zie Afregelen).

II. Terugslagklep (U), zie uitvouwbaar blad III, afb. [9] en [11].

De onderdelen worden in omgekeerde volgorde gemonteerd.

III. Keramisch bovendeel (G), zie uitvouwbaar blad III, afb. [9] en [11].

De onderdelen worden in omgekeerde volgorde gemonteerd.

Inbouwplaats in acht nemen!

Reserveonderdelen, zie uitvouwbaar blad II (* = speciaal toebehoren).

Reiniging

De aanwijzingen voor de reiniging van deze kraan vindt u in het bijgaande onderhoudsvoorschrift.

S

Installation



Beakta ovillkorligen den inbyggda iväggenheten, se utvikningssida II.

- Putsa färdigt väggen och kakla fram till monteringsmallen. Täta öppningarna i väggen mot stänkvatten.
- Foga fogarna snett utåt vid kakel som kaklats med bruk.
- Täta färdiga väggar med elastiskt medel.

Stäng av kallvatten- och varmvattentillobbet.

- Ta bort monteringsmallen, se utvikningssida I fig. [1].
- Fäst hylsan (A) och sätt på skalringen (A1), se fig. [2].
- Skruva fast hållaren (B), sätt på hylsan (C) och skalringen (C1).
- Fetta in packningen (D1) med bifogade armaturfett, skjut på täckbricka (D) och sätt fast med skruvarna (E), se fig. [3].

Öppna kallvatten- och varmvattentillförseln.

Om termostaten är inbyggd för djupt, så kan monteringsdjupet förstöras med en förlängningssats på 27,5mm (se Reservdelar utvikningssida II, best.-nr 47 200).

Montering av avstängningsgrepp och inställning av ekonomianslag, se utvikningssida I, fig. [4] till [6].

- Vattenmängden begränsas av det medskickade ekonomianslaget (F), se fig. [4].

Vid montering av avstängningsgreppet görs som följer:

1. Stäng keramiköverdelen (G) genom att vrida åt höger.
2. Fäst ekonomianslaget (F) i önskat läge.

Möjligt inställningsområde, se fig. [5].

3. Fäst räffeladaptern (J), se fig. [6].
4. Fäst avstängningsgreppet (H), så att knappen (K) pekar uppåt.
5. Skruva fast skruven (L).
6. Fäst täcklocket (M).

Om en större vattenmängd önskas, kan anslaget överskridas genom tryck på knappen (K).

Sidovänd anslutning (varmt höger - kallt vänster).

Byt ut den kompakta termostatpatronen (S) eller (S3), se reservdelar utvikningssida II, best.-nr: 47 175 (1/2") eller 47 186 (3/4").

Justering

Montering av termostatgreppet och temperaturinställningen, se utvikningssida III, fig. [7] och [8].

- Före första användningen, om den vid tappstället uppmätta blandvattentemperaturen avviker från termostatinställningen.
 - Efter varje underhåll på termoelementet.
1. Öppna avstängningsventilen och mät temperaturen på vattnet som rinner ut med en termometer, se fig. [7].
 2. Vrid reglermuttern (N) åt höger resp. åt vänster tills vattnet som rinner ut har uppnått 38 °C.
 3. Fäst temperaturväljaren (O), så att knappen (P) pekar uppåt, se fig. [8].
 4. Skruva fast skruven (Q).
 5. Fäst täcklocket (R).

Temperaturbegränsning

Temperaturen begränsas av säkerhetsspärren vid 38 °C. Om en högre temperatur önskas, kan 38 °C-spärren överskridas genom tryck på knappen (P), se fig. [8].

Temperaturbegränsningsanslag

Om temperaturbegränsningsanslaget ska ligga vid 43 °C, använd grepp best.-nr 47 286, (se Reservdelar utvikningssida II).

Vid risk för frost

Töms husanläggningen är det viktigt att tömma termostaterna separat, eftersom det finns backflödesspärar monterade i kallvatten- och varmvattenanslutningen.

På termostaterna ska de kompletta termostatinsatserna och backflödesspärarna skruvas ut.

Underhåll

Kontrollera alla delar, rengör dem, byt ut dem vid behov och smörja dem med special-blandarfett.

Stäng av kallvatten- och varmvattentillobbet.

I. **Kompakt termostat patron (S)**, se utvikningssida III fig. [9] och [10].

- Lossa skruvringen (T) med verktyg 34mm.
- Ta loss den kompakta termostatpatronen (S) i förekommande fall över uttaget (S1).
- Skruva loss skruvringen (T).

Monteringen sker i omvänd ordningsföljd.

Observera den kompakta termostatpatronens (S) monteringsläge, se detalj (S2).

Efter varje underhåll av termostatpatronen krävs en ny justering (se Justering).

II. Backflödesspär (U), se utvikningssida III fig. [9] och [11].

Monteringen sker i omvänd ordningsföljd.

III. Keramiköverdel (G), se utvikningssida III fig. [9] och [11].

Monteringen sker i omvänd ordningsföljd.

Observera monteringslägena!

Reservdelar, se utvikningssida II (* = extra tillbehör).

Skötsel

Underhålltips för denna blandare finns i den bifogade Underhållanvisningen.



Installation



Vær opmærksom på det indmurede element, se foldeside II.

- Puds væggen færdig, og sæt fliser op til monterings skabelonen. Tætn vægåbningerne mod vandstænk.
- Fliser, der lægges i mørtel, fuges skråt udad.
- Præfabrikerede vægge tætnes med elastiske midler.

Luk for koldt- og varmtvandstilførslen.

- Fjern monteringskabelonen, se foldeside I, ill. [1].
- Sæt bøsningen (A) og skalaringen (A1) på, se ill. [2].
- Skru holderen (B) på, og sæt bøsningen (C) og skalaringen (C1) på.
- Smør pakningerne (D1) ind i vedlagte armaturfedt, skub rosetten (D) på, og fastgør den med skruerne (E), se ill. [3].

Åbn for koldt- og varmtvandstilførslen.

Er termostaten monteret for dybt, kan monteringsdybden forøges med 27,5mm vha. et forlængelsessæt (se Reservedele, foldeside II, bestillingsnummer: 47 200).

Montering af spærregrebet og indstilling af sparestoppet, se foldeside I, ill. [4] til [6].

- Vandmængden begrænses af vedlagte sparestop (F), se ill. [4].

Spærregrebet monteres således:

1. Luk den keramiske overdel (G) ved at dreje den til højre.
2. Sæt sparestoppet (F) på i den ønskede position. Muligt indstillingsområde, se ill. [5].
3. Sæt fugeadapteren (J) på, se ill. [6].
4. Sæt spærregrebet (H) på, så tasten (K) peger opad.
5. Skru skruen (L) i.
6. Sæt dækkappen (M) på.

Ønskes der en større vandmængde, kan stoppet overskrides ved at trykke tasten (K) ind.

Spejlvendt tilslutning (varm til højre - kold til venstre).

Udskiftning af termostat-kompaktkartusche (S) eller (S3), se Reservedele foldeside II, bestillingsnummer: 47 175 (1/2") eller 47 186 (3/4").

Justering

Montering af termostatgrebet og temperaturindstillingen, se foldeside III, ill. [7] og [8].

- Inden ibrugtagning, hvis den målte blandingsvandtemperatur ved tapstedet afviger fra den temperatur, der er indstillet på termostaten.
 - Efter alt vedligeholdelsesarbejde på termoelementet.
1. Åbn for spærreventilen, og mål vha. termometret temperaturen på det vand, der løber ud, se ill. [7].
 2. Drej reguleringsmøtrikken (N) til højre eller venstre, til vandet, det løber ud, er 38 °C.
 3. Sæt temperaturindstillingen (O) på, så tasten (P) peger opad, se ill. [8].
 4. Skru skruen (Q) i.
 5. Sæt dækkappen (R) på.

Temperaturbegrænsning

Temperaturområdet begrænses til 38 °C af sikkerhedsspærren. Ønskes der en højere temperatur, kan 38 °C-spærren overskrides ved at trykke på tasten (P), se ill. [8].

Temperaturbegrænser

Hvis temperaturen skal begrænses til 43 °C, anvendes grebet, bestillingsnummer: 47 286 (se Reservedele, foldeside II).

Bemærk ved fare for frost

Når husets anlæg tømmes, skal termostaterne tømmes separat, da der sidder kontraventiler i koldt- og varmtvandstilslutningen.

De komplette termostatindsatser og kontraventilerne i termostaterne skal skrues ud.

Vedligeholdelse

Kontrollér alle dele, rens dem, udskift dem evt., og smør dem med specielt armaturfedt.

Luk for koldt- og varmtvandstilførslen.

I. Kompakt termostatpatron (S), se foldeside III, ill. [9] og [10].

- Løsn skrueringen (T) med værktøj (34mm).
- Vip den kompakte termostatpatron (S) ud over udskæringen (S1).
- Skru skrueringen (T) af.

Monteringen foretages i omvendt rækkefølge.

Vær opmærksom på den kompakte termostatpatrons (S) monteringsposition, se detalje (S2).

Efter alt vedligeholdelsesarbejde på termostatpatronen skal der justeres (se Justering).

II. Kontraventil (U), se foldeside III, ill. [9] og [11].

Monteringen foretages i omvendt rækkefølge.

III. Keramisk overdel (G), se foldeside III, ill. [9] og [11].

Monteringen foretages i omvendt rækkefølge.

Vær opmærksom på monteringspositionerne!

Reservedele, se foldeside II (* = specialtilbehør).

Pleje

Anvisningerne vedrørende pleje af dette armatur er anført i vedlagte vedligeholdelsesvejledning.

N

Installering



Vær oppmerksom på innbyggingsenheten, se utbrettside II.

- Puss ferdig veggen, og legg fliser frem til monteringsjablonen. Tett veggåpningene mot vannsprut.
- Fliser som er lagt i mørtel, fuges skrått utover.
- Monteringsklare vegger tettes med elastisk middel.

Steng kaldt- og varmtvannstilførselen.

- Fjern monteringsjablonen, se utbrettside I, bilde [1].
- Sett på hylsen (A) og skalaringen (A1), se bilde [2].
- Skru på festet (B), sett på hylsen (C) og skalaringen (C1).
- Smør tetningen (D1) med armaturfettet som følger med, skyv på rosetten (D) og fest med skruene (E), se bilde [3].

Åpne kaldt- og varmtvannstilførselen.

Dersom termostaten er montert for langt ned, kan monteringsdybden økes med 27,5mm med et forlengelsessett (se reservedeler på utbrettside II, best. nr.: 47 200).

Montering av sperregrepet og justering av spareanslaget, se utbrettside I, bilde [4] til [6].

- Vannmengden begrenses med medfølgende spareanslag (F), se bilde [4].

Gjør slik når sperregrepet skal monteres:

1. Lukk keramikkoverdelen (G) ved å dreie mot høyre.
2. Sett på spareanslaget (F) i ønsket posisjon.

Mulig justeringsområde, se bilde [5].

3. Sett på rilleadapteren (J), se bilde [6].
4. Sett på sperregrepet (H) slik at knappen (K) peker opp.
5. Skru inn skruen (L).
6. Sett på dekselkappen (M).

Hvis større vannmengde ønskes, kan anslaget overskrides ved å trykke på knappen (K).

Speilvendt tilkobling (varmt til høyre - kaldt til venstre).

Utskifting av kompakt termostatpatron (S) eller (S3), se reservedeler - utbrettside II, best. nr.: 47 175 (1/2") eller 47 186 (3/4").

Justering

Montering av termostatgrep og temperaturjustering, se utbrettside III, bilde [7] og [8].

- Før bruk, dersom blandevanntemperaturen som måles ved tappestedet avviker fra den nominelle temperaturen som er innstilt på termostaten.
- Hver gang det er utført vedlikehold på termoelementet.

1. Åpne sperreventilen, og mål temperaturen på vannet som renner ut med termometer, se bilde [7].
2. Drei reguleringsmutteren (N) mot høyre eller venstre til det rennende vannet har en temperatur på 38 °C.
3. Sett på temperaturvelgeren (O) slik at knappen (P) peker opp, se bilde [8].
4. Skru inn skruen (Q).
5. Sett på dekselkappen (R).

Temperaturbegrensning

Temperaturområdet begrenses av sikkerhetssperren til 38 °C. Dersom høyere temperatur ønskes, kan du gå forbi 38 °C-sperren ved å trykke på knappen (P), se bilde [8].

Temperatursperre

Hvis temperatursperren skal være på 43 °C, skal grep med best. nr.: 47 286 brukes (se reservedeler på utbrettside II).

Viktig ved fare for frost

Ved tømning av husanlegget må termostatene tømmes separat fordi det er montert tilbakeslagsventiler i kaldt- og varmtvannstilkoblingen.

På termostatene må de komplette termostatinnsettene og tilbakeslagsventilene skrues ut.

Vedlikehold

Alle deler kontrolleres, rengjøres, skiftes ut om nødvendig og smøres inn med spesial-armaturfett.

Steng kaldt- og varmtvannstilførselen.

I. Kompakt termostatpatron (S), se utbrettside III, bilde [9] og [10].

- Løsne skrueringen (T) med et 34mm verktøy.
- Løft eventuelt ut den kompakte termostatpatronen (S) gjennom utskjæringen (S1).
- Skru av skrueringen (T).

Monter i motsatt rekkefølge.

Pass på monteringsstillingen til den kompakte termostatpatronen (S), se detaljbilde (S2.)

Justering er nødvendig hver gang det er utført vedlikehold på den kompakte termostatpatronen (se Justering).

II. Tilbakeslagsventil (U), se utbrettside III, bilde [9] og [11].

Monter i motsatt rekkefølge.

III. Keramikkoverdel (G), se utbrettside III, bilde [9] og [11].

Monter i motsatt rekkefølge.

Pass på plasseringen!

Reservedeler, se utbrettside II (* = ekstratilbehør).

Pleie

Informasjon om pleie av denne armaturen finnes i vedlagte pleieveiledning.



Asennus



Huomaa ehdottomasti asennettu piiloasennusosa, ks. kääntöpuolen sivu II.

- Rappaa seinä valmiiksi ja laatoita se asennuslevyn asti. Tiivistä samalla seinän raot roiskuvan veden varalta.
- Laastiin asetettujen laattojen yhteydessä saumat on tiivistettävä vinosti ulospäin.
- Valmiiden seinien yhteydessä tiivistetään joustavilla aineilla.

Sulje kylmän ja lämpimän veden tulo.

- Poista asennuskaavain, ks. kääntöpuolen sivu I kuva [1].
- Paina holkki (A) paikalleen ja kiinnitä asteikkorengas (A1), ks. kuva [2].
- Kierrä pidin (B) kiinni ja aseta holkki (C) paikalleen, ja kiinnitä asteikkorengas (C1).
- Rasvaa tiivisteet (D1) mukana olevalla erikoisrasvalla, työnnä peitelaatta (D) paikalleen ja kiinnitä se ruuveilla (E), ks. kuva [3].

Avaa kylmän ja lämpimän veden tulot.

Jos termostaatti on asennettu liian syväälle, asennussyvyyttä voidaan korjata 27,5mm pidennyssarjalla (katso Varaosat kääntöpuolen sivu II, tilaus-nro: 47 200).

Sulkukahvan asennus ja virtaaman rajoittimen säätö, ks. kääntöpuolen sivu I kuva [4] - [6].

- Veden virtauksen määrää rajoitetaan mukana seuraavalla virtaaman rajoittimella (F), ks. kuva [4].

Sulkukahvan asentamiseksi on meneteltävä seuraavalla tavalla:

1. Sulje keraaminen sulku (G) kiertämällä sitä oikealle.
 2. Aseta virtaaman rajoitin (F) haluamassasi asennossa paikalleen.
- Mahdollinen säätöalue, ks. kuva [5].
3. Paina ura-adapteri (J) paikalleen, ks. kuva [6].
 4. Laita sulkukahva (H) paikalleen niin, että painike (K) on ylhäällä.
 5. Kierrä ruuvi (L) kiinni.
 6. Laita suojakansi (M) paikalleen.

Jos haluat lisätä vesimäärää, voidaan rajoitus ohittaa painamalla painiketta (K).

Päinvastainen liitäntä (lämmin oikealla - kylmä vasemmalla). Vaihda termostaattisäätöosa (S) tai (S3), ks. varaosat kääntöpuolen sivulla II, tilausnumero: 47 175 (1/2") tai 47 186 (3/4").

Säätö

Termostaattikahvan asennus ja lämpötilan säätö, ks. kääntöpuolen sivu III, kuva [7] ja [8].

- Ennen käyttöönottoa, jos sekoitetun veden mitattu lämpötila poikkeaa termostaatilla säädetyistä ohjelämpötilasta.
 - Aina termostaatin huollon jälkeen.
1. Avaa hana ja mittaa virtaavan veden lämpötila lämpömittarilla, ks. kuva [7].
 2. Kierrä säätömutteria (N) oikealle tai vasemmalle, kunnes vuotava vesi on saavuttanut 38 °C lämpötilan.

3. Aseta lämpötilan valintakahva (O) siten paikalleen, että painike (P) on ylhäällä, ks. kuva [8].

4. Kierrä ruuvi (Q) kiinni.

5. Laita suojakansi (R) paikalleen.

Lämpötilan rajoitus

Turvarajoitin rajoittaa lämpötilan 38 °C tasolle.

Mikäli haluat korottaa lämpötilaa, voit ylittää 38 °C -rajoituksen painamalla painiketta (P), ks. kuva [8].

Lämpötilanrajoitin

Jos lämpötilarajaksi halutaan 43 °C, käytä kahvaa, tilaus-nro: 47 286 (ks. Varaosat kääntöpuolen sivulla II).

Pakkasen varalta huomioitava

Kun tyhjennät talon putkistot, termostaati on tyhjennettävä erikseen, koska kylmä- ja lämminvesiliitännöissä on takaiskuventtiilit.

Termostaateista täytyy ruuvata irti kaikki termostaattiosat ja takaiskuventtiilit.

Huolto

Tarkista kaikki osat, puhdista tai vaihda tarvittaessa ja rasvaa erikoisrasvalla.

Sulje kylmän ja lämpimän veden tulo hanalle.

I. Termostaattisäätöosa (S), ks. kääntöpuolen sivu III, kuva [9] ja [10].

- Avaa kierrerengas (T) 34mm:n työkalulla.
- Vipua termostaattisäätöosa (S) tarvittaessa pois aukosta (S1).
- Kierrä kierrerengas (T) irti.

Osat asennetaan päinvastaisessa järjestyksessä.

Huomaa termostaattisäätöosan oikea asento (S), ks. yksityiskohta (S2).

Aina kun termostaattisäätöosaa on huollettu, on säätö tarpeen (ks. Säätö).

II. Takaiskuventtiili (U), ks. kääntöpuolen sivu III, kuva [9] ja [11].

Osat asennetaan päinvastaisessa järjestyksessä.

III. Keraaminen sulku (G), ks. kääntöpuolen sivu III, kuva [9] ja [11].

Osat asennetaan päinvastaisessa järjestyksessä.

Huomaa osien asento!

Varaosat, ks. kääntöpuolen sivu II (* = lisätarvike).

Hoito

Tämän hanan hoitoa koskevat ohjeet on annettu mukana olevassa hoito-oppaassa.

PL

Instalacja



Należy koniecznie zwrócić uwagę na wbudowany element podtynkowy, zob. strona rozkładana II.

- Otynkować ścianę i wyłożyć płytkami do krawędzi szablonu montażowego. W czasie tych czynności uszczelnić otwory w ścianie przed bryzgami wody.

- W przypadku układania płytek na zaprawę wykonać fugi sfazowane na zewnątrz.
- W przypadku ścian prefabrykowanych uszczelnić przy pomocy masy uszczelniającej.

Zamknąć doprowadzenia wody zimnej i gorącej.

- Usunąć szablon montażowy, zob. strona rozkładana I rys. [1].
- Nałożyć tulejkę (A) oraz założyć pierścień ze skalą (A1), zobacz rys. [2].
- Wkręcić uchwyt (B) i nałożyć tulejkę (C) oraz założyć pierścień ze skalą (C1).
- Nasmarować uszczelki (D1) załączonym smarem do armatur, nasadzić rozetkę (D) i przymocować śrubami (E), zobacz rys. [3].

Otworzyć doprowadzenie wody zimnej i gorącej.

Jeśli termostat jest zabudowany zbyt głęboko, to głębokość montażu można powiększyć o 27,5mm, przy pomocy zestawu przedłużającego (zobacz Części zamienne, strona rozkładana II, nr zam.: 47 200).

Montaż pokrętła odcinającego i nastawienie ogranicznika zużycia wody, zobacz strona rozkładana I, rys. [4] do [6].

- Ilość wody można ograniczyć przy pomocy dołączonego ogranicznika przepływu wody (F), zobacz rys. [4].

Montaż pokrętła odcinającego należy przeprowadzić w następujący sposób:

1. Zamknąć głowicę ceramiczną (G) poprzez obrót w prawo.
2. Osadzić ogranicznik przepływu wody (F) w wymaganym położeniu.

Możliwy zakres regulacji, zobacz rys. [5].

3. Nałożyć adapter rowkowy (J), zobacz rys. [6].
4. Nałożyć pokrętło zamykające (H) w taki sposób, aby przycisk (K) wskazywał w górę.
5. Wkręcić śrubę (L).
6. Założyć kołpak osłaniający (M).

Jeśli wymagane jest doprowadzenie większej ilości wody, to ogranicznik można obejść przez naciśnięcie przycisku (K).

Podłączenie odwrotne (ciepła - po prawej, zimna - po lewej). Wymienić kompaktową głowicę termostatyczną (S) lub (S3), zobacz części zamienne strona rozkładana II, nr katalog.: 47 175 (1/2") lub 47 186 (3/4").

Regulacja

Montaż pokrętła termostatu i regulacja temperatury, zobacz strona rozkładana III, rys. [7] i [8].

- Przed uruchomieniem, jeżeli temperatura wody mieszanej zmierzona w punkcie czerpalnym różni się od temperatury wody nastawionej na termostacie.
- Po każdorazowej konserwacji termoelementu.

1. Otworzyć zawór odcinający i zmierzyć temperaturę wypływającej wody przy pomocy termometru, zobacz rys. [7].

2. Obracać nakrętkę regulacyjną (N) w prawo lub w lewo, aż temperatura wypływającej wody osiągnie 38 °C.

3. Nałożyć pokrętło termostatu (O) w taki sposób, aby przycisk (P) był skierowany w górę, zobacz rys. [8].

4. Wkręcić śrubę (Q).

5. Nałożyć kołpak osłaniający (R).

Ograniczenie temperatury

Temperatura wody jest ograniczona przez blokadę bezpieczeństwa do 38 °C.

W przypadku konieczności zapewnienia wyższej temperatury wody możliwe jest zwolnienie blokady dla 38 °C poprzez naciśnięcie przycisku (P), zobacz rys. [8].

Ogranicznik temperatury

Jeżeli ogranicznik temperatury ustawiony został na 43 °C, to należy skorzystać z uchwytu nr zam.: 47 286 (zobacz Części zamienne, strona rozkładana II).

W przypadku niebezpieczeństwa wystąpienia mrozu

Podczas opróżniania domowej instalacji wody, termostaty należy opróżniać oddzielnie, bowiem na doprowadzeniach wody gorącej i zimnej osadzone są zawory zwrotne.

W przypadku termostatów należy wykręcić kompletne wkładki termostatowe i zawory zwrotne wody.

Konserwacja

Sprawdzić wszystkie części, oczyścić, ewentualnie wymienić i przesmarować specjalnym smarem do armatur.

Zamknąć doprowadzenia wody zimnej i gorącej.

I. Kompaktowa głowica termostatyczna (S), zobacz strona rozkładana III, rys. [9] oraz [10].

- Odkręcić pierścień gwintowany (T) za pomocą klucza 34mm.
- W razie potrzeby podważyć kompaktową głowicę termostatyczną (S), wykorzystując wybranie (S1).
- Odkręcić pierścień gwintowany (T).

Montaż odbywa się w odwrotnej kolejności.

Zwrócić uwagę na położenie montażowe kompaktowej głowicy termostatycznej (S), zob. szczegół (S2).

Po każdej konserwacji kompaktowej głowicy termostatycznej należy przeprowadzić regulację (zobacz Regulacja).

II. Zawór zwrotny (U), zobacz strona rozkładana III, rys. [9] oraz [11].

Montaż odbywa się w odwrotnej kolejności.

III. Głowica ceramiczna (G), zobacz strona rozkładana III, rys. [9] oraz [11].

Montaż odbywa się w odwrotnej kolejności.

Należy przestrzegać położenia zabudowy!

Części zamienne, zobacz strona rozkładana II (* - akcesoria specjalne).

Pielęgnacja

Wskazówki dotyczące pielęgnacji armatury zamieszczono w załączonej instrukcji pielęgnacji.



التركيب



من الضروري الإنتباه إلى جسم الخلاط المركب داخل الجدار،
انظر الصفحة المطوية II.

- قم بتلميط الجدار وتبليطه حتى صفحة المعايرة مع سد فتحات وثقوب الجدار ضد رذاذ المياه.
 - عند التبليط باستخدام الملاط يجب عمل الوصلات بين البلاط بطريقة مائلة إلى الخارج.
 - في حالة الجدران الجاهزة قم بتغطية الوصلات بمركب دائم وثابت من اللدائن.
- أغلق خطي تغذية المياه الباردة والساخنة.**
- قم بإزالة صفحة المعايرة، انظر الصفحة المطوية A، شكل [1].
 - قم بتركيب الكم (A) وحلقة التدرجات (A1)، انظر الشكل [2].
 - قم بتثبيت الكتيفة (B) وركب الكم (C) وحلقة التدرجات (C1).
 - قم بتشحيم الحلقات اللانعة للتسرب (D1) باستخدام الشمع الخاص المرفق لتشحيم الخلاطات ثم قم بوضع الوردية (D) وثبتها بالبراغي (E)، انظر الشكل [3].

افتح خطي تغذية المياه الباردة والساخنة.

إذا تم تركيب منظم درجة الحرارة بعمق كبير داخل الجدار يمكن تمديد عمق التركيب بمقدار 27,5 مم مع استخدام طقم التمديد (انظر قطع الغيار على الصفحة المطوية II، رقم الطلبية: 47 200).

تركيب مقبض التحكم في نسبة جريان المياه وضبط إيقاف التوفير.

انظر الصفحة المطوية A، شكل [4] إلى [6].

- يتم تحديد كمية المياه المتدفقة بواسطة إيقاف التوفير المرفق (F)، انظر الشكل [4].

لتركيب مقبض التحكم في نسبة جريان المياه يرجى إتباع الخطوات التالية:

- 1- أغلق جهاز الخلط السيراميكي (G) عن طريق إدارته إلى اليمين.
 - 2- قم بتركيب إيقاف التوفير (F) في الوضع المرغوب.
 - بالنسبة لنطاق الضبط الجانز، انظر الشكل [5].
 - 3- قم بتركيب الوصلة المهايئة المسننة (J)، انظر الشكل [6].
 - 4- قم بتركيب مقبض التحكم في نسبة جريان المياه (H) بحيث يشير الزر (K) إلى الأعلى.
 - 5- قم بتثبيت البرغي (L).
 - 6- قم بتركيب الغطاء (M).
- أما إذا رغبت بكمية أكبر من المياه عندها يمكنك اجتياز الإيقاف من خلال الضغط على الزر (K).

التوصيل المعكوس (ساخن على اليمين - بارد على اليسار).

يتم إستبدال خرطوشة النظم للدمجة (S) أو (S3)، انظر قطع الغيار على الصفحة المطوية II، رقم الطلبية: 47 175 (1/2") و 47 186 (3/4").

الضبط

تركيب مقبض منظم درجة الحرارة وضبط درجة الحرارة.

انظر الصفحة المطوية III، شكل [7] و [8].

- قبل التشغيل، إذا اختلفت درجة حرارة المياه المختلطة التي تم قياسها عند طرف توصيل المياه عن درجة الحرارة المحددة بمنظم درجة حرارة المياه.
- بعد كل صيانة تجرى على العنصر المتأثر بالحرارة.
- 1- افتح صمام الإيقاف وقم بقياس درجة حرارة المياه الخارجة بمساعدة مقياس حرارة، انظر الشكل [7].
- 2- قم بإدارة صامولة الضبط والتعديل (N) إلى اليمين أو اليسار إلى أن تصل درجة حرارة المياه الخارجة 38 °م.
- 3- قم بتركيب مقبض إختيار درجة الحرارة (O) بحيث يشير الزر (P) إلى الأعلى، انظر الشكل [8].
- 4- قم بتثبيت البرغي (Q).
- 5- قم بتركيب الغطاء (R).



تحديد درجة الحرارة

يقوم إيقاف الأمان بتحديد نطاق درجة الحرارة على ٥٥ م. أما إذا رغبت بدرجة حرارة أعلى يمكنك اجتياز درجة الحرارة المحددة والبالغة 38 °م من خلال الضغط على الزر (P)، انظر الشكل [8].

إيقاف درجة الحرارة النهائي

إذا رغبت في أن يكون إيقاف درجة الحرارة النهائي عند 43 °م يرجى إستعمال المقبض ذو رقم الطلبية 47 286 (انظر قطع الغيار على الصفحة المطوية II).

تحذير من خطر الجليد

عند تفرغ أنابيب ومواسير المياه في المنزل يجب تفرغ منظمات حرارة المياه كل على حدة حيث أن طرفي توصيل المياه الباردة والساخنة يحتويان على صمامات منع الإرتداد الخلفي للمياه.

عند منظمات درجة حرارة المياه يجب فك كافة الولايج وصمامات منع الإرتداد الخلفي للمياه وإزالتها.

الصيانة

يتم فحص كافة الأجزاء وتنظيفها وعند اللزوم استبدالها وتشحيمها بشحم خاص بالخللاطات.

أغلق خطي تغذية المياه الباردة والساخنة.

1) خرطوشة النظم المدمجة (S)، انظر الصفحة المطوية III، شكل [9] و [10].

- قم بحل الحلقة اللولبية (T) باستخدام العدة 34 مم.
- قم بفك خرطوشة النظم المدمجة (S) عن طريق التجويف (S1) عند اللزوم
- قم بفك الحلقة اللولبية (T).

التركيب يتم بالترتيب العكسي.

يرجى مراعاة وضع التركيب السليم لخرطوشة النظم المدمجة (S)، انظر التفصيل (S2).

بعد كل صيانة تجرى على خرطوشة النظم المدمجة يجب إجراء عملية الضبط (انظر فقرة الضبط).

2) صمام منع الإرتداد الخلفي للمياه (U)، انظر الصفحة المطوية III، شكل [9] و [11].

التركيب يتم بالترتيب العكسي.

3) جهاز الخلط السيراميكي (G)، انظر الصفحة المطوية III، شكل [9] و [11].

التركيب يتم بالترتيب العكسي.

يرجى التأكد من خطوات التركيب السليم!

انظر الصفحة المطوية II (*) = إضافات خاصة) فيما يتعلق بقطع الغيار.

الخدمة والصيانة

إرشادات الخدمة والصيانة الخاصة بهذا الخلاط يمكنكم الإطلاع عليها في إرشادات الخدمة والصيانة المرفقة.



Εγκατάσταση



Προσέξτε οπωσδήποτε το χωνευτό περίβλημα μίκτη, βλ. αναδιπλούμενες σελίδες II.

- Τοποθετήστε στον τοίχο το επίχρισμα και επιστρώστε το μέχρι το σχέδιο συναρμολόγησης. Στεγανοποιήστε τα ανοίγματα του τοίχου από το νερό ψεκασμού.
- Σε τοίχους που διαθέτουν πλακίδια επικολλημένα με αμμοκονίαμα, το επίχρισμα πρέπει να τοποθετηθεί με κλίση προς τα έξω.
- Σε προκατασκευασμένους τοίχους η μόνωση πρέπει να γίνει με ελαστικά υλικά.

Κλείστε την παροχή κρύου και ζεστού νερού.

- Αφαιρέστε τον οδηγό συναρμολόγησης, βλ. αναδιπλούμενη σελίδα I, εικ. [1].
- Περάστε το χιτώνιο (A) και Περάστε το δακτύλιο ρύθμισης (A1), βλέπε εικ. [2].
- Βιδώστε τη βάση (B) και περάστε τον κάλυκα (C) και Περάστε το δακτύλιο ρύθμισης (C1).
- Λιπάνετε τις μονώσεις (D1) με το ειδικό λιπαντικό μπαταριών που περιλαμβάνεται στη συσκευασία, περάστε τη ροζέτα (D) και στερεώστε την με τις βίδες (E), βλέπε εικ. [3].

Ανοίξτε την παροχή κρύου και ζεστού νερού.

Εάν ο θερμοστάτης έχει τοποθετηθεί σε μεγάλο βάθος, τότε το βάθος τοποθέτησης μπορεί να επεκταθεί κατά 27,5mm με το σετ επιμήκυνσης (βλέπε Ανταλλακτικά, αναδιπλούμενη σελίδα II, Αρ. παραγγελίας: 47 200).

Τοποθέτηση της λαβής φραγμού και ρύθμιση του διακόπτη οικονομίας, βλέπε αναδιπλούμενη σελίδα I, εικ. [4] μέχρι [6].

- Η ποσότητα του νερού μπορεί να περιοριστεί με τη χρήση του συνημμένου διακόπτη οικονομίας (F), βλέπε εικ. [4].

Για τη συναρμολόγηση της λαβής φραγμού ακολουθήστε τα παρακάτω βήματα:

1. Κλείστε τον κεραμικό μηχανισμό (G), στρέφοντάς τον προς τα δεξιά.
2. Τοποθετήστε το διακόπτη οικονομίας (F) στην επιθυμητή θέση.

Για το εύρος των δυνατών ρυθμίσεων, δείτε την εικόνα [5].

3. Περάστε τον προσαρμογέα (J), βλέπε εικ. [6].
4. Περάστε τη λαβή διακοπής λειτουργίας (H) έτσι ώστε το πλήκτρο (K) να δείχνει προς τα πάνω.
5. Βιδώστε τη βίδα (L).
6. Περάστε το καπάκι (M).

Εάν επιθυμείτε μεγαλύτερη ποσότητα νερού, μπορείτε να παρακάμψετε το φραγμό πατώντας το κουμπί (K).

Αντίστροφη σύνδεση (ζεστό δεξιά - κρύο αριστερά).

Αντικαταστήστε το μηχανισμό του θερμοστάτη (S) ή (S3), βλέπε Ανταλλακτικά, αναδιπλούμενη σελίδα II, αρ. παραγγελίας: 47 175 (1/2") ή 47 186 (3/4") .

Ρύθμιση

Συναρμολόγηση της λαβής του θερμοστάτη και ρύθμιση θερμοκρασίας, βλέπε αναδιπλούμενη σελίδα III εικ. [7] και [8].

- Πριν τη χρήση, όταν διαφέρει η θερμοκρασία του νερού μίξης στην έξοδο από τη θερμοκρασία που έχει επιλεγεί στο θερμοστάτη.

- Μετά από κάθε συντήρηση στο στοιχείο θερμοστάτη.

1. Ανοίξτε τη βαλβίδα διακοπής λειτουργίας και μετρήστε τη θερμοκρασία του εξερχόμενου νερού με ένα θερμόμετρο, βλέπε εικ. [7].
2. Περιστρέψτε το παξιμάδι ρύθμισης (N) προς τα αριστερά ή δεξιά, μέχρι η θερμοκρασία του εξερχόμενου νερού να φτάσει τους 38 °C.
3. Περάστε τη λαβή επιλογής θερμοκρασίας (O) έτσι ώστε το πλήκτρο (P) να δείχνει προς τα εμπρός, βλέπε εικ. [8].
4. Ξεβιδώστε τη βίδα (Q).
5. Τοποθετήστε το καπάκι (R).

Περιορισμός θερμοκρασίας

Η περιοχή θερμοκρασίας περιορίζεται από μία διακοπή ασφάλειας στους 38 °C.

Εάν επιθυμείτε μεγαλύτερη θερμοκρασία, μπορείτε να παρακάμψετε τη διακοπή λειτουργίας στους 38 °C πιέζοντας το κουμπί (P), βλέπε εικ. [8].

Τερματικός διακόπτης θερμοκρασίας

Σε περίπτωση που ο τερματικός διακόπτης θερμοκρασίας βρίσκεται στους 43 °C, χρησιμοποιήστε τη λαβή με Αρ. παραγγελίας: 47 286 (βλέπε Ανταλλακτικά, αναδιπλούμενη σελίδα II).

Προσοχή σε περίπτωση παγετού

Σε περίπτωση αποστράγγισης της υδραυλικής εγκατάστασης του σπιτιού, οι θερμοστάτες πρέπει να αδειάσουν χωριστά, διότι στις παροχές κρύου και ζεστού νερού υπάρχουν εγκατεστημένες βαλβίδες αντεπιστροφής που εμποδίζουν την αντίστροφη ροή.

Στους θερμοστάτες, πρέπει να ξεβιδωθούν όλα τα ένθετα θερμοστατών και οι βαλβίδες αντεπιστροφής.

Συντήρηση

Ελέγξτε και καθαρίστε όλα τα εξαρτήματα και, αν χρειαστεί, αντικαταστήστε τα. Επαλείψτε τα εξαρτήματα με το ειδικό λιπαντικό.

Κλείστε την παροχή κρύου και ζεστού νερού.

I. Μηχανισμός θερμοστάτη (S), βλέπε αναδιπλούμενη σελίδα III εικ. [9] και [10].

- Ξεβιδώστε τον κρίκο βίδας (T) με ένα εργαλείο 34mm.
- Εάν χρειάζεται, ανασηκώστε το μηχανισμό του θερμοστάτη (S) από την υποδοχή (S1).
- Ξεβιδώστε τον κρίκο βίδας (T).

Η συναρμολόγηση πρέπει να γίνει με την αντίστροφη σειρά.

Προσέξτε τη θέση τοποθέτησης του μικρού μηχανισμού του θερμοστάτη (S), βλ. λεπτομέρεια (S2).

Μετά από κάθε συντήρηση του μηχανισμού θερμοστάτη είναι απαραίτητη μια ρύθμιση (βλέπε Ρύθμιση).

II. Βαλβίδα αντεπιστροφής (U), βλέπε αναδιπλούμενη σελίδα III εικ. [9] και [11].

Η συναρμολόγηση πρέπει να γίνει με την αντίστροφη σειρά.

III. Κεραμικός μηχανισμός (G), βλέπε αναδιπλούμενη σελίδα III εικ. [9] και [11].

Η συναρμολόγηση πρέπει να γίνει με την αντίστροφη σειρά.

Προσέξτε τη σωστή θέση τοποθέτησης!

Ανταλλακτικά, βλέπε αναδιπλούμενη σελίδα II

(* = προαιρετικός εξοπλισμός).

Περιποίηση

Τις οδηγίες που αφορούν την περιποίηση αυτής της μπαταρίας μπορείτε να τις πάρετε από τις συνημμένες οδηγίες περιποίησης.



Instalace



Bezpodmínečně dbejte na těleso zapuštěné pod omítku, viz skládací strana II.

- Načisto omítnutou stěnu obložte obkládačkami až k montážní šabloně. Přitom nutno vývody ve stěně utěsnit proti vniknutí vody.

- Obkládačky vyspárujte zkoseně, směrem ven.
- Otvory u prefabrikovaných stěn utěsněte elastickým silikonem.

Uzavřete přívod studené a teplé vody.

- Odstraňte montážní šablonu, viz skládací strana I obr. [1].
- Nasuňte objímku (A) a nasuňte kroužek se stupnicí (A1), viz obr. [2].
- Našroubujte držák (B) a nasuňte objímku (C) a nasuňte kroužek se stupnicí (C1).
- Těsnění (D1) potřete přiloženým mazllem pro armatury, nasuňte ržiči (D) a upevněte pomocí šroubů (E), viz obr. [3].

Otevřete přívod studené a teplé vody.

Jestliže je termostat namontován příliš hluboko, lze montážní hloubku zvětšit pomocí prodlužovací sady o 27,5mm (viz náhradní díly, skládací strana II, obj. čís.: 47 200).

Montáž ovladače průtoku a seřízení úsporné zarážky, viz skládací strana I obr. [4] až [6].

- Průtokové množství vody se omezuje přiloženou úspornou zarážkou (F), viz obr. [4].

Při montáži ovladače průtoku je nutno dodržet následující postup:

1. Keramický vršek (G) uzavřete otočením doprava.
2. Úspornou zarážku (F) nasuňte do požadované polohy. Možný rozsah seřízení, viz obr. [5].
3. Nasuňte žlábkový adaptér (J), viz obr. [6].
4. Ovladač průtoku (H) nasadte tak, aby tlačítko (K) ukazovalo směrem nahoru.
5. Zašroubujte šroub (L).
6. Nasuňte krycí víčko (M).

Pokud je zapotřebí větší množství vody, lze omezovací zarážku překročit zatlačením tlačítka (K).

Opačná montáž přípojek (teplá vpravo - studená vlevo).

Výměna kompaktní termostatové kartuše (S) nebo (S3), viz náhradní díly, skládací strana II, obj. č.: 47 175 (1/2") nebo 47 186 (3/4").

Seřízení

Montáž rukojeti termostatu a nastavení teploty, viz skládací strana III, obr. [7] a [8].

- Před uvedením do provozu, když se změřená teplota smíšené vody na místech odběru odchyluje od nastavené požadované teploty na termostatu.
- Po každé údržbě termočlánku.

1. Otevřete uzavírací ventil a teploměrem změřte teplotu vytékající vody, viz obr. [7].
2. Regulační maticí (N) otáčejte doprava popř. doleva tak, aby teplota vytékající vody dosáhla 38 °C.

3. Ovladač regulace teploty (O) nasadte tak, aby tlačítko (P) ukazovalo nahoru, viz obr. [8].

4. Zašroubujte šroub (Q).

5. Nasuňte krycí víčko (R).

Omezení teploty

Teplotní rozsah je omezen pojistnou zarážkou na 38 °C. Pokud si přejete vyšší teplotu vody, můžete zarážku pro tepelnou hranici 38 °C překročit stisknutím tlačítka (P), viz obr. [8].

Koncový doraz teploty

Pokud má být hranice koncového dorazu teploty 43 °C, použijte ovladač obj. čís.: 47 286 (viz náhradní díly, skládací strana II).

Pozor při nebezpečí mrazu

Při vyprazdňování domovního vodovodního systému je třeba termostaty vyprázdnit samostatně, protože se v přívodu studené a teplé vody nacházejí zpětné klapky. U termostatů je nutné vyšroubovat kompletní vložky termostatů a zpětné klapky.

Údržba

Všechny díly zkontrolujte, vyčistěte, případně vyměňte a namažte speciálním mazllem pro armatury.

Uzavřete přívod studené a teplé vody.

I. Kompaktní termostatová kartuše (S), viz skládací strana III, obr. [9] a [10].

- Kroužek se závitem (T) uvolněte pomocí nářadí 34mm.
- Kompaktní termostatovou kartuši (S) vyjměte podle potřeby přes vybrání (S1).
- Odšroubujte kroužek se závitem (T).

Montáž se provádí v obráceném pořadí.

Dbejte na správnou montážní polohu kompaktní termostatové kartuše (S), viz detail (S2).

Po každé údržbě termostatové kartuše je nutno provést seřízení (viz Seřízení).

II. Zpětná klapka (U), viz skládací strana III obr. [9] a [11].

Montáž se provádí v obráceném pořadí.

III. Keramický vršek (G), viz skládací strana III, obr. [9] a [11].

Montáž se provádí v obráceném pořadí.

Dodržte montážní polohu!

Náhradní díly, viz skládací strana II (* = zvláštní příslušenství).

Ošetřování

Pokyny k ošetřování této armatury jsou uvedeny v přiloženém návodu k údržbě.

H

Felszerelés



Feltétlenül ügyeljen a beszerelt besüllyesztett testre, lásd a II. kihajtható oldalak.

- A falat vakolja készre, és csempézzé be a beszerelő sablonig. Eközben védje a fal nyílásait fröccsenő víz ellen.
- Habarcsba fektetett csempe esetén kifelé ferdén leperemezve fugázza ki.
- Előkészített falak esetén rugalmas anyaggal tömítsen.

Zárja el a hideg- és melegvíz vezetékeket.

- Távolítsa el a beszerelő sablont, lásd az I. kihajtható oldal [1]. ábra.
- Nyomja fel az (A) hüvelyt és nyomja fel a skálázott gyűrűt (A1), lásd [2]. ábra.
- A (B) tartót csavarozza fel és az (C) hüvelyt nyomja fel és nyomja fel a skálázott gyűrűt (C1).
- Zsírozza meg az (D1) tömitéseket a mellékelt szerelvényzsírral, tolja fel az (D) rozettát és rögzítse az (E) csavarokkal, lásd [3]. ábra.

Nyissa meg a hideg- és a melegvíz vezetékeket.

Ha a termosztátot túl mélyre szerelte be, akkor a beszerelési mélység egy toldatkészlet segítségével 27,5mm-el megnövelhető (lásd a pótalkatrészeket, II. kihajtható oldal, megr. szám: 47 200).

A záró fogantyú szerelése és a takarékosági ütköző beállítása, ld. a I kihajtható oldalon a [4] - [6]. ábrákat.

- Az átfolyó víz mennyiségét a mellékelt takarékosági ütköző (F) korlátozza, lásd [4]. ábra.

A záró fogantyú szereléséhez a következőképpen járjon el:

1. A kerámia felsőrészt (G) jobbra forgatva zárja el.
2. Helyezze fel az (F) takarékosági ütközőt a kívánt helyzetben.

Lehetséges állítási tartomány, lásd a [5]. ábra.

3. Tolja fel a (J) hornyos adaptert, lásd [6]. ábra.

4. Úgy nyomja fel az (H) elzáró fogantyút, hogy az (K) billentyű a felső irányba mutasson.

5. A csavart (L) csavarozza be.

6. A fedősapkát (M) helyezze fel.

Ha ennél nagyobb vízmennyiségre van igény, akkor az (K) megnyomásával az ütköző átléphető.

Felcserélt oldalú bekötés (meleg jobbra - hideg balra).

A termosztát-kompakt betét (S) vagy (S3) cseréje, lásd pótalkatrészek II-es kihajtható oldal, Megr.-sz: 47 175 (1/2") vagy 47 186 (3/4").

Kalibrálás

A termosztát fogantyú szerelése és hőmérséklet beállítás, lásd III. kihajtható oldal [7]. és [8]. ábra.

- Üzembe helyezés előtt akkor, ha a kevert víznek a vízkilítési helyen mért hőmérséklete eltér a hőfokszabályozón beállított névleges értéktől.
- A hőelemen végzett minden egyes karbantartás után.

1. Nyissa ki az elzárószelepet és mérje meg a kifolyó víz hőmérsékletét, lásd [7]. ábra.

2. A szabályozó anyát (N) forgassa jobbra vagy balra, amíg a kifolyó víz hőmérséklete eléri a 38 °C-t.

3. Úgy nyomja fel a (O) hőmérsékletválasztó-kart, hogy a (P) gomb felfelé mutasson, lásd [8]. ábra.

4. Csavarja be a csavarokat (Q).

5. Helyezze fel az (R) fedősapkát.

Hőfokkorlátozás

A hőmérséklettartományt a biztonsági reteszelés 38 °C-ra határolja be.

Ha ennél magasabb hőmérsékletre van igény, akkor a (P) billentyű benyomásával a 38 °C reteszélése átléphető, lásd [8]. ábra.

Hőmérséklet végütköző

Ha a hőmérséklet végütközőnek 43 °C-nál kell lennie, akkor a 47 286 számú kart használják (lásd a pótalkatrészeket, II. kihajtható oldal).

Figyelem fagyveszély esetén

A ház vízvezetékének leürítésekor a hőfokszabályozókat külön kell leüríteni, mivel a hidegvíz és a melegvíz csatlakozásaiban visszafolyásgátlók vannak elhelyezve. A termosztátoknál ki kell csavarni a komplett termosztát-betéteket és a visszafolyásgátlót.

Karbantartás

Ellenőrizze az összes alkatrészt, tisztítsa meg és esetleg cserélje ki és zsírozza be speciális szerelvényzsírral.

Zárja el a hideg- és melegvíz vezetékeket.

I. Termosztát-kompaktbetét (S), lásd III. kihajtható oldal [9]. és [10]. ábra.

- Lazítsa meg a csavargyűrűt (T) 34mm-es szerszámmal.
- Szükség esetén feszegesse ki a termosztát-betétet (S) a bemélyedésből (S1).
- Csavarozza le a csavargyűrűt (T).

Az összeszerelés fordított sorrendben történik.

Ügyeljen a termosztát-betét beszerelési helyzetére (S), részleteket lásd (S2).

A termosztátbetét minden karbantartását követően el kell végezni a kalibrálást (lásd Kalibrálás).

II. Visszafolyásgátló (U), lásd III. kihajtható oldal [9]. és [11]. ábra.

Az összeszerelés fordított sorrendben történik.

III. Kerámia felsőrész (G), lásd III. kihajtható oldal [9]. és [11]. ábra.

Az összeszerelés fordított sorrendben történik.

Meg kell figyelni a helyes szerelési pozíciót!

Pótalkatrészek, lásd a II. kihajtható oldalt (* = speciális tartozékok).

Ápolás

A szerelvény ápolására vonatkozó útmutatást a mellékelt ápolási utasítás tartalmazza.

P

Instalação



É imprescindível prestar atenção à estrutura encastrada sob o reboco, ver páginas desdobráveis II.

- Acabar de rebocar a parede e colocar azulejos até à matriz de montagem. Isolar as aberturas da parede contra salpicos de água.

- No caso de azulejos colocados com argamassa, betumar para fora de forma a ficar inclinado.
- Em paredes acabadas vedar com substâncias elásticas.

Fechar a água fria e a água quente.

- Retirar a matriz de montagem, ver página desdobrável I, fig. [1].
- Inserir o casquilho (A) e inserir o anel graduado (A1), ver fig. [2].
- Apertar o suporte (B) e inserir o casquilho (C) e anel graduado (C1).
- Lubrificar as juntas (D1) com massa especial para misturadoras, inserir o espelho (D) e fixar com parafusos (E), ver fig. [3].

Abrir a água fria e a água quente.

Se o termostato estíller montado demasiado dentro da parede, poder-se-á aumentar a profundidade de montagem em 27,5mm com um conjunto de extensão (ver Peças sobresselentes, página desdobrável II, nº de encomenda: 47 200).

Montagem do manípulo de corte e ajuste do limitador de caudal, ver página desdobrável I fig. [4] até [6]

- O caudal de água é limitado pelo limitador de caudal juntamente fornecido (F), ver fig. [4].

Para a montagem do manípulo de corte, proceder do seguinte modo:

1. Fechar a parte superior cerâmica (G) rodando-o para a direita.
2. Colocar o limitador de caudal (F) na posição pretendida. Âmbito de regulação possível, ver fig. [5].
3. Inserir o casquilho estriado (J), ver fig. [6].
4. Inserir o manípulo de corte (H), de modo a que o botão (K) aponte para cima.
5. Apertar o parafuso (L).
6. Inserir a placa (M).

Se pretender um caudal de água maior, pode ultrapassar o bloqueio, premindo o botão (K).

Ligação com os lados invertidos (quente - à direita, fria - à esquerda).

Substituir o termoelemento compacto (S) ou (S3), ver as peças sobresselentes, página desdobrável II, nº de enc.: 47 175 (1/2") ou 47 186 (3/4").

Regulação

Montagem do manípulo de termostato e ajuste da temperatura, ver página desdobrável III, fig. [7] e [8].

- Antes da entrada em funcionamento, quando a temperatura da água de mistura medida no ponto de tomada difere da temperatura nominal regulada no termostato.
- Após cada manutenção no termoelemento.

1. Abrir a água e medir a temperatura da água corrente com um termómetro, ver fig. [7].

2. Rodar a porca reguladora (N) para a direita, ou para a esquerda, até que a água corrente atinja os 38 °C.
3. Inserir o manípulo selector da temperatura (O) de modo que o botão (P) fique a apontar para cima, ver fig. [8].
4. Apertar o parafuso (Q).
5. Encaixar a tampa (R).

Bloqueio de temperatura

O âmbito da temperatura é limitado para 38 °C pelo bloqueio de segurança.

Se desejar uma temperatura mais elevada, premindo o botão (P), pode transpor o bloqueio dos 38 °C, ver fig. [8].

Bloqueio com limite máximo da temperatura

Caso se pretenda que o limite máximo da temperatura se situe nos 43 °C, usar o manípulo com o nº de encomenda: 47 286 (ver Peças sobresselentes, página desdobrável II).

Atenção ao perigo de congelação

Ao esvaziar a instalação doméstica, os termostatos devem ser esvaziados separadamente, dado que na ligação de água fria e de água quente existem válvulas anti-retorno.

Nos termostatos é necessário desapertar completamente os cartuchos termostáticos e as válvulas anti-retorno.

Manutenção

Verificar, limpar, e eventualmente substituir todas as peças e lubrificá-las com massa especial para misturadoras.

Fechar a água fria e a água quente.

I. Cartucho termostático compacto (S), ver página desdobrável III, fig. [9] e [10].

- Soltar o anel roscado (T) usando a ferramenta de 34mm.
- Eventualmente extrair o cartucho termostático compacto (S) servindo-se da cavidade (S1).
- Desapertar o anel roscado (T).

A montagem é feita pela ordem inversa.

Tenha em conta a posição de montagem do termoelemento compacto (S), ver o pormenor (S2).

Depois de cada manutenção no cartucho termostático é necessária uma regulação (ver Regulação).

II. Válvula anti-retorno (U), ver página desdobrável III, fig. [9] e [11].

A montagem é feita pela ordem inversa.

III. Parte superior cerâmica (G), ver página desdobrável III, fig. [9] e [11].

A montagem é feita pela ordem inversa.

Prestar atenção às posições de montagem!

Peças sobresselentes, consulte a página desdobrável II (* = acessórios especiais).

Conservação

As instruções para a conservação desta misturadora constam nas Instruções de conservação em anexo.

TR

Montaj



Monte edilmiş alt sıva gövdelerine kesinlikle dikkat edin, bkz. katlanır sayfa II.

- Duvarın sıva işlerini bitirin ve montaj şablonuna kadar fayans döşeyin. Bu esnada duvardaki delikleri sıçrayan suya karşı izole edin.
- Harç içine döşenen fayanslarda derzleri dışa doğru meyilli yapın.
- Prefabrik duvarlarda sızdırmazlık işlerini elastik malzemelerle yapın.

Soğuk ve sıcak su beslemesini kilitleme.

- Montaj şablonunu çıkartın, bkz. katlanır sayfa I şekil [1].
- Kovanı (A) takın ve skala bileziğini (A1) takın, bkz şekil [2].
- Braketi (B) vidalayın ve yüksüğü (C) takın ve skala bileziğini (C1) takın.
- Contaları (D1) birlikte verilen batarya gresi ile yağlayın, rozeti (D) itin ve vidalarla (E) tespit edin, bkz. şekil [3].

Soğuk ve sıcak su vanasını açın.

Eğer termostat derine monte edildiye, bu durumda montaj derinliği bir uzatma seti ile 27,5mm kadar artırılabilir (bkz. Yedek parçalar, katlanır sayfa II, Sip.-No.: 47 200).

Kapatma düğmesinin montajı ve tasarruf kilidinin ayarı, bkz. katlanır sayfa I, şekil [4] ila [6].

- Su miktarı yanında bulunan tasarruf dayaması ile (F) sınırlanır, bkz şekil [4].

Kısma düğmesinin montajı için aşağıdaki gibi hareket edin:

1. Seramik-kartuşu (G) sağa çevirerek kapatın.
 2. Tasarruf kilidini (F) istenilen pozisyonda takın.
- Mümkün olan ayar sahası, bkz. şekil [5].
3. Yivli adaptörü (J) takın, bkz şekil [6].
 4. Kapatma tutamağını (H) düğme (K) öne gelecek şekilde takın.
 5. Cıvataı (L) vidalayın.
 6. Kapağı (M) takın.

Daha fazla su miktarı istenildiğinde, tuşa (K) basılarak stop aşılabilir.

Ters yönde bağlantı (sıcak sağa - soğuk sola).

Termostat kompakt kartuşunu (S) veya (S3) değiştirin, bakınız, Yedek parça katlanır sayfa II, Sipariş - No.: 47 175 (1/2") veya 47 186 (3/4").

Ayarlama

Termostat düğmesinin montajı ve sıcaklık ayarı, bkz. katlanır sayfa III, şekil [7] ve [8].

- Eğer volanda ölçülen karışık su sıcaklığı termostatta ayarlanan sıcaklığa uymuyorsa, kullanımdan önce
- Termo elementte yapılan her bakım sonrası.

1. Volanı açın ve akan suyun sıcaklığını termometre ile ölçün, bkz. şekil [7].
2. Düzenleme somununu (N) sağa ve/veya sola döndürün, akan su 38 °C'ye gelinceye kadar bu işlemi tekrarlayın.
3. Isı ayar tutamağını (O) tuş (P) yukarı bakacak şekilde takın, bkz şekil [8].

4. Cıvataı (Q) takın.

5. Kapatma tutamağını (R) takın.

Isı sınırlaması

Sıcaklık sınırı emniyet kilidi sayesinde 38 °C'a sınırlandırılmıştır. Daha yüksek bir sıcaklık isteniyorsa, tuşa (P) basılarak 38 °C-sınırı aşılabilir, bkz. şekil [8].

Isı limit kilidi

Isı limit kilidi 43 °C'de ise, tutamak Sip.-No.: 47 286'u (bkz. Yedek parçalar, katlanır sayfa II) kullanın.

Donma tehlikesine dikkat

Binanın su tesisatını boşaltma esnasında termostatlar da ayrıca boşaltma işlemine tabi tutulmalıdır, çünkü soğuk ve sıcak su bağlantılarında geri emmeyi engelleyen çek valfi bulunmaktadır.

Termostatlarda, komple termostat ilavesi ve çek valfler sökülmelidir.

Bakım

Tüm parçaları kontrol edin, temizleyin, gerekirse değiştirin ve özel batarya yağıyla gresleyin.

Soğuk ve sıcak su vanasını kapatın.

I. Termostat-kompakt kartuşu (S), bkz. katlanır sayfa III, şekil [9] ve [10].

- Pasolu bileziği (T) 34mm'lik aletle çözün.
- Termostat yekpare kartuşu (S) gerekirse çıkıntının (S1) üzerinden çıkartın.
- Pasolu bileziği (T) sökün.

Montajı ters yönde uygulayınız.

Termostat kompakt kartuşunun (S) montaj konumuna dikkat edin, bakınız detaylar (S2).

Termostat kartuşunda yapılan her bakımdan sonra bir ayarlama gereklidir (bkz. Ayarlama).

II. Geri emmeyi engelleyen çek valfi (U), bkz. katlanır sayfa III, şekil [9] ve [11].

Montajı ters yönde uygulayınız.

III. Seramik üst parça (G), bkz. katlanır sayfa III, şekil [9] ve [11].

Montajı ters yönde uygulayınız.

Montaj pozisyonlarına dikkat edin!

Yedek parçalar, bkz. katlanır sayfa II (* = Özel aksesuar).

Bakım

Bu bataryanın bakımı ile ilgili gerekli açıklamalar için lütfen birlikte verilen bakım talimatına başvurunuz.



Inštalácia



Bezpodmienečne dbajte na teleso zapustené pod omietku, pozri skladáciu stranu II.

- Dokončenú omietku steny obložte obkladačkami až po montážnu šablónu. Pritom je treba vývody v stene utesniť proti vode.
- Obklad položený do malty vyspárujte šikmo smerom von.
- Pri montáži do prefabrikovaných stien je treba otvory utesniť elastickým silikónom.

Uzavrite prívod studenej a teplej vody.

- Odstráňte montážnu šablónu, pozri skladáciu stranu I, obr. [1].
- Nasuňte objímku (A) a nasuňte krúžok so stupnicou (A1), pozri obr. [2].
- Naskrutkujte držiak (B) a nasuňte objímku (C) a krúžok so stupnicou (C1).
- Tesnenia (D1) potrite priloženým mazillom na armatúry, nasuňte rozetu (D) a upevnite pomocou skrutiek (E), pozri obr. [3].

Otvorte prívod studenej a teplej vody.

Ak je termostat namontovaný príliš hlboko, je možné montážnu hĺbku zväčšiť pomocou predlžovacej súpravy o 27,5mm (pozri náhradné diely, skladacia strana II, obj. čís.: 47 200).

Montáž rukováti nastavenia prietoku a nastavenie úspornej zarážky, pozri skladáciu stranu I obr. [4] až [6].

- Prietokové množstvo vody sa obmedzuje pomocou priloženej úspornej zarážky (F), pozri obr. [4].

Pri montáži rukováti nastavenia prietoku je treba postupovať nasledovne:

1. Keramický vršok (G) uzavrite otočením doprava.
2. Úspornú zarážku (F) nasuňte do požadovanej polohy. Možný rozsah nastavenia, pozri obr. [5].
3. Nasuňte žliabkový adaptér (J), pozri obr. [6].
4. Rukoväť nastavenia prietoku (H) nasadte tak, aby tlačidlo (K) ukazovalo smerom hore.
5. Zaskrutkujte skrutku (L).
6. Nasuňte krycie víčko (M).

Ak je požadované väčšie množstvo vody, je možné zarážku prekročiť zatlačením tlačidla (K).

Opačná montáž prípojk (teplá vpravo - studená vľavo). Výmena kompaktnej termostatovej kartuše (S) alebo (S3), pozri náhradné diely, skladacia strana II, obj. čís.: 47 175 (1/2") alebo 47 186 (3/4").

Nastavenie

Montáž rukováti termostatu a nastavenie teploty, pozri skladáciu stranu III, obr. [7] a [8].

- Pred uvedením do prevádzky, keď sa teplota zmiešanej vody meraná v mieste vytekania odchyľuje od nastavenej požadovanej teploty na termostate.
- Po každej údržbe termočlánku.

1. Otvorte uzatvárací ventil a teplomerom zmerajte teplotu vytekajúcej vody, pozri obr. [7].

2. Regulačnou maticou (N) otáčajte doprava alebo doľava tak, aby teplota vytekajúcej vody dosiahla 38 °C.

3. Rukoväť regulácie teploty (O) nasadte tak, aby tlačidlo (P) ukazovalo smerom hore, pozri obr. [8].

4. Zaskrutkujte skrutku (Q).

5. Nasuňte krycie víčko (R).

Obmedzenie teploty

Teplotný rozsah je ohraničený pomocou bezpečnostnej zarážky na 38 °C.

V prípade, že je potrebné nastaviť vyššiu teplotu vody, je možné teplotnú hranicu 38 °C prekročiť zatlačením tlačidla (P), pozri obr. [8].

Koncový doraz teploty

Ak má byť hranica koncového dorazu teploty 43 °C, použite rukoväť obj. čís.: 47 286 (pozri náhradné diely, skladacia strana II).

Pozor pri nebezpečenstve mrazu

Pri vyprázdňovaní vodovodného systému je potrebné termostaty vyprázdniť samostatne, pretože v prípojkách studenej a teplej vody sú namontované spätné klapky. Z termostatov je treba vyskrutkovať kompletne vložky termostatov a spätné klapky.

Údržba

Všetky diely skontrolujte, vyčistite, príp. vymeňte a namažte špeciálnym tukom na armatúry.

Uzavrite prívod studenej a teplej vody.

I. Kompaktná termostatová kartuša (S), pozri skladáciu stranu III, obr. [9] a [10].

- Krúžok so závitom (T) uvoľnite pomocou náradia 34mm.
- Kompaktnú termostatovú kartušu (S) vyberte podľa potreby cez vybranie (S1).
- Odskrutkujte krúžok so závitom (T).

Montáž nasleduje v opačnom poradí.

Dbajte na správnu montážnu polohu kompaktnej termostatovej kartuše (S), pozri detail (S2).

Po každej údržbe termostatovej kartuše je potrebné kartušu nastaviť (pozri Nastavenie).

II. Spätná klapka (U), pozri skladáciu stranu III, obr. [9] a [11].

Montáž nasleduje v opačnom poradí.

III. Keramický vršok (G), pozri skladáciu stranu III, obr. [9] a [11].

Montáž nasleduje v opačnom poradí.

Dodržte montážnu polohu!

Náhradné diely, pozri skladáciu stranu II (* = zvláštne príslušenstvo).

Ošetrovanie

Pokyny na ošetrovanie tejto armatúry sú uvedené v priloženom návode na údržbu.



Vgradnja



Bodite pozorni na vgrajeni podometni del ohišja, glej zložljivo stran II.

- Steno dokončno obdelajte in do šablone obložite s ploščicami. Pri tem stenske odprtine zatesnite in zaščitite pred brizgi vode.

- Ploščice položene v malto, poševno zafugirajte navzven.
- Pri montažnih stenah zatesnite z elastičnim sredstvom.

Zaprte dotoka hladne in tople vode.

- Odstranite šablono za vgradnjo, glej zložljivo stran I, sliko [1].
- Namestite cevko (A) in namestite obroček s skalo (A1), glej sl. [2].
- Privijte držalo (B) in vstavite tulec (C) in namestite obroček s skalo (C1).
- Namažite tesnilo (D1) s priloženim mazivom za armature, namestite rozeto (D) in pritrdite z vijaki (E), glej sl. [3].

Odprite dotoka hladne in tople vode.

Če je termostat vgrajen pregloboko, lahko globino vgradnje povečate s podaljševalnim kompletom za 27,5mm (gl. nadomestni deli, zložljivo stran II, št. naroč.: 47 200).

Namestitev zaporne ročice in nastavitve varčnega nastavka, glej zložljivo stran I, sl. [4] do [6].

- Količina vode je omejena z varčevalnim omejevalnikom (F), glej sl. [4].

Montirajte zaporno ročico, kot sledi:

1. Keramični zgornji del (G) zaprite tako, da ga zavrtite na levo.
2. Varčni nastavek (F) namestite v zeleni položaj. Glede možnih nastavitvev, glej sl. [5].
3. Namestite utorni adapter (J), glej sl. [6].
4. Zaporno ročico (H) namestite tako, da je gumb (K) obrnjen navzgor.
5. Privijte vijak (L).
6. Namestite pokrov (M).

Če želite večjo količino vode, lahko pritisnete na gumb (K) na omejilcu in tako presežete določeno količino.

Zrcalno obrnjeni priključek (toplo desno - hladno levo). Zamenjajte termostat - kompaktno kartušo (S) ali (S3), glej nadomestni deli, zložljiva stran II, št. artikla: 47 175 (1/2") ali 47 186 (3/4").

Uravnavanje

Namestitev držala za termostat in nastavitve temperature, glej zložljivo stran III, sl. [7] in [8].

- Pred vklopom, ko izmerjena temperatura mešanja vode, na odzemnem mestu, odstopa od zaželeno nastavljene temperature na termostatu.
- Po vsakem servisiranju termoelementa.

1. Odprite zaporni ventil in s termometrom izmerite temperaturo iztekajoče vode, glej sl. [7].
2. Regulacijsko matico (N) obrnete v desno oziroma levo, dokler temperatura iztekajoče vode ne znaša 38 °C.
3. Ročico za regulacijo temperature (O) namestite tako, da je tipka (P) obrnjena navzgor, glej sl. [8].

4. Privijte vijak (Q).

5. Namestite pokrov (R).

Omejitev temperature

Temperaturno območje je z varnostno zaporo omejeno na 38 °C.

Če želite višjo temperaturo, lahko omejitev temperature na 38 °C prekoračite s pritiskanjem na gumb (P), glej sl. [8].

Končna omejitev temperature

Če naj bi bila končna omejitev temperature pri 43 °C, uporabite ročaj naroč.-št.: 47 286 (gl. nadomestni deli, zložljivo stran II).

Pozor v primeru nevarnosti zmrzovanja

Pri izpraznitvi naprave morate termostate demontirati in popolnoma izprazniti, ker se v priključkih za hladno in toplo vodo nahajajo protipovratni ventili.

Pri termostatu morate odviti vse njegove vstavke in protipovratne ventile.

Servisiranje

Vse dele pregledajte, očistite, po potrebi zamenjajte in namastite s posebno masljo za armature.

Zaprte dotoka hladne in tople vode.

I. Kompaktna kartuša- termostat (S), glej zložljivo stran III, sl. [9] in [10]

- Odvijte navojni obroč (T) z orodjem 34mm.
- Dvignite kompaktno kartušo-termostat (S), po potrebi z odstranitvijo (S1).
- Odvijte navojni obroč (T).

Montaža v obratnem vrstnem redu.

Upoštevajte položaj vgradnje kompaktne kartuše-termostata (S), glej detajl (S2).

Po vsakem servisiranju kompaktne kartuše-termostata je potrebno uravnavanje (glej Uravnavanje).

II. Protipovratni ventil (U), glej zložljivo stran III, sl. [9] in [11].

Montaža v obratnem vrstnem redu.

III. Keramični zgornji del (G), glej zložljivo stran III, sl. [9] in [11].

Montaža v obratnem vrstnem redu.

Upoštevajte položaj vgradnje!

Nadomestni deli, glej zložljivo stran II (* = posebna oprema).

Nega

Navodilo za nego te armature je priloženo navodilu za uporabo.



Ugradnja



Obavezno pripazite na ugrađeno podžbukno tijelo, pogledajte preklapne stranice II.

- Ožbukajte zid i popločite ga sve do šablone za ugrađivanje. Pri tome zabrtvite otvore u zidu kako bi se spriječilo prskanje vode.

- Ako su pločice položene u žbuku, isfugirajte ih ukoso prema van.
- Kod već dovršenih zidova, zabrtvite elastičnim materijalima.

Zatvorite dovod hladne i tople vode.

- Uklonite šablonu za ugrađivanje, pogledajte preklapnu stranicu I, sl. [1].
- Natakните čahuru (A) i natakните kolut sa skalom (A1), pogledajte sl. [2].
- Uvrnite držač (B) i natakните čahuru (C) i kolut sa skalom (C1).
- Podmažite brtvila (D1) priloženom mašću za armature, navucite rozetu (D) i pričvrstite vijcima (E), pogledajte sl. [3].

Otvorite dovod hladne i tople vode.

Ako je termostat preduboko ugrađen, onda se dubina ugradnje može povećati za 27,5mm produžnim kompletom (pogledajte Zamjenski dijelovi na preklapnoj stranici II, kataloški broj: 47 200).

Montaža zaporne ručice i namještanje štednog graničnika,

pogledajte preklapnu stranicu I, sl. [4] do [6].

- Količina vode se ograničava pomoću priloženog štednog graničnika (F), pogledajte sl. [4].

Za montažu zaporne ručice učinite sljedeće:

1. Zatvorite keramički gornji dio (G) okretanjem udesno.
2. Natakните štedni graničnik (F) u željeni položaj. Moguće područje podešavanja, pogledajte sl. [5].
3. Natakните adapter s brazdicom (J), pogledajte sl. [6].
4. Ručicu za biranje temperature (H) natakните tako da je tipka (K) okrenuta prema gore.
5. Uvrnite vijak (L).
6. Natakните pokrovnu kapu (M).

Ako se želi ispustiti više vode, onda se pritiskom tipke (K) graničnik može preskočiti.

Obrnuti priključak (toplo desno - hladno lijevo).

Zamijenite termostatsku kompaktnu kartušu (S) ili (S3), pogledajte zamjenske dijelove na preklapnoj stranici II, kataloški broj: 47 175 (1/2") ili 47 186 (3/4").

Baždarenje

Montaža ručice termostata i podešavanje temperature, pogledajte preklapnu stranicu III, sl. [7] i [8].

- Prije puštanja u rad, ako izmjerena temperatura miješane vode na mjestu uzimanja odstupa od namještene zadane temperature na termostatu.
- Nakon svakog postupka održavanja na termoelementu.

1. Otvorite zaporni ventil i termometrom izmjerite temperaturu ispusne vode, pogledajte sl. [7].
2. Okrećite maticu za regulaciju (N) udesno ili ulijevo dok temperatura vode na ispustu ne dostigne 38 °C.

3. Ručicu za biranje temperature (O) natakните tako da je tipka (P) okrenuta prema gore, pogledajte sl. [8].

4. Uvrnite vijak (Q).

5. Natakните pokrovnu kapu (R).

Ograničavanje temperature

Sigurnosni zapor ograničava raspon temperatura na 38 °C.

Ako se želi postići viša temperatura, onda se pritiskom tipke (P) može preskočiti graničnik za temperaturu od 38 °C, pogledajte sl. [8].

Krajnji graničnik temperature

Ako krajnji graničnik temperature treba biti postavljen na 43 °C, treba koristiti ručicu, kataloški broj: 47 286 (pogledajte Zamjenski dijelovi na preklapnoj stranici II).

Sprječavanje šteta od smrzavanja

Prilikom pražnjenja kućnog uređaja termostati se moraju posebno isprazniti, jer se u dovodu hladne i tople vode nalaze protupovratni ventili.

Kod termostata je potrebno odviti čitave termostatske uloške i protupovratne ventile.

Održavanje

Sve dijelove provjerite, očistite, prema potrebi zamijenite i podmažite posebnom mašću za armature.

Zatvorite dovod hladne i tople vode.

I. Kompaktna kartuša termostata (S), pogledajte preklapnu stranicu III, sl. [9] i [10].

- Otpustite vijčani prsten (T) alatom od 34mm.
- U slučaju potrebe provucite kompaktnu kartušu termostata (S) preko ureza (S1).
- Odvrnite vijčani prsten (T).

Montaža se obavlja obrnutim redoslijedom.

Pripazite na ispravan položaj ugradnje kompaktne kartuše termostata (S), pogledajte povećani prikaz (S2).

Nakon svakog postupka održavanja kompaktne kartuše termostata potrebno je obaviti baždarenje (pogledajte Baždarenje).

II. Protupovratni ventil (U), pogledajte preklapnu stranicu III, sl. [9] i [11].

Montaža se obavlja obrnutim redoslijedom.

III. Keramički gornji dio (G), pogledajte preklapnu stranicu III, sl. [9] i [11].

Montaža se obavlja obrnutim redoslijedom.

Pripazite na ispravne položaje ugradnje!

Zamjenski dijelovi, pogledajte preklapnu stranicu II (* = poseban pribor).

Njegovanje

Upute o njegovanju ove armature možete pronaći u priloženim uputama za njegovanje.



Монтаж



Обърнете на всяка цена внимание на тялото за вграждане, виж страница II.

- Измажете стената и сложете плочки до монтажния шаблон. Уплътнете пролуките на стената около шаблона срещу водни пръски.

- При плочки, поставени в хоросан, фугирайте скосено навън.
- При предварително подготвени стени уплътнявайте с еластични материали.

Прекъснете подаването на студената и топлата вода.

- Отстранете монтажния шаблон, виж страница I фиг. [1].
- Поставете втулката (A) и поставете отгоре градуирания пръстен (A1), виж фиг. [2].
- Завинтете отгоре държача (B) и поставете втулката (C) и поставете отгоре градуирания пръстен (C1).
- Смажете уплътнителите (D1) с приложената арматурна грес, поставете подложката (D) на розетката и я закрепете с помощта на винтовете (E), виж фиг. [3].

Пуснете подаването на студена и топла вода.

Ако термостатът е вграден прекалено дълбоко, то дълбочината на монтиране може да се коригира с 27,5мм с комплект удължители (виж Резервни части, страница II, Кат.-№.: 47 200).

Монтаж на спирателната ръкохватка и настройка на ограничителя на потока за икономичен режим, виж страница I фиг. [4] до [6].

- Потокът на водата се ограничава посредством приложения ограничител на потока за икономичен режим (F), виж фиг. [4].

За монтиране на спирателната ръкохватка действайте както следва:

1. Затворете керамичния патрон (G) чрез завъртане надясно.
 2. Поставете ограничителя на потока (F) в желаната позиция.
- Възможни позиции за настройка, виж фиг. [5].
3. Поставете назъбения адаптор (J), виж фиг. [6]
 4. Поставете капачката (H) на спирателната ръкохватка така, че бутонът (K) да сочи нагоре.
 5. Завинтете винта (L).
 6. Поставете отгоре предпазната капачка (M).

Ако желаете по-силен поток, то чрез натискане на бутона (K) ограничението може да се надхвърли.

Обратно свързване с водопроводната мрежа (топла отдясно - студена отляво).

Подменете компакния картуш на термостата (S) или (S3), виж Резервни части страница II, Кат. №: 47 175 (1/2") или 47 186 (3/4").

Настройка

Монтаж на ръкохватката за регулиране на температурата и настройка на температурата, виж страница III фиг. [7] и [8].

- Преди използване, ако измерената температура на изтичащата смесена вода при изхода е различна от зададената по скалата на термостата.
- След всяка техническа проверка на термоелемента.

1. Пуснете водата и измерете температурата на изтичащата вода с термометър, виж фиг. [7].
2. Завъртете регулиращата гайка (N) надясно или наляво докато изтичащата вода достигне 38 °C.
3. Поставете капачката (O) на ръкохватката за регулиране на температурата така, че бутонът (P) да сочи нагоре, виж фиг. [8].
4. Завинтете винта (Q).
5. Поставете предпазната капачка (R).

Ограничаване на температурата

Температурата се ограничава чрез предпазния бутон до 38 °C.

Ако желаете по-висока температура, то чрез натискане на бутона (P) ограничението до 38 °C може да бъде надхвърлено, виж фиг. [8].

Краен ограничител на температурата

В случай, че крайният ограничител на температурата трябва да е настроен на 43 °C, използвайте ръкохватката Кат.-№: 47 286 (виж Резервни части, страница II).

Внимание при опасност от замръзване

При източване на водопроводите в сградата, самите термостати също трябва да се изпразнят, тъй като при връзките за студената и топлата вода имат интегрирани еднопосочни обратни клапани.

При термостатите трябва да се отвинтят и извадят съответните термостатни наставки и еднопосочните обратни клапани.

Техническо обслужване

Проверете всички части, почистете ги, ако е необходимо подменете ги и ги смажете със специална грес за арматури.

Прекъснете подаването на студена и топла вода.

I. Компактен картуш на термостата (S), виж страница III фиг. [9] и [10].

- Отвинтете винтовия пръстен (T) с ключ 34мм.
- Ако се наложи свалете компакния картуш на термостата (S) през вдлъбнатината (S1).
- Отвинтете винтовия пръстен (T).

Монтажът се извършва в обратна последователност.

Спазвайте положението на монтаж на компакния картуш на термостата (S), виж детайлна фиг. (S2).

След всяка техническа проверка на картуша е необходима настройка (виж Настройка).

II. Еднопосочен обратен клапан (U), виж страница III фиг. [9] и [11].

Монтажът се извършва в обратна последователност.

III. Керамичен патрон (G), виж страница III фиг. [9] и [11].

Монтажът се извършва в обратна последователност.

Спазвайте реда на сглобяване!

Резервни части, виж страница II (* = Специални части).

Поддръжка

Указания за поддръжка на тази арматура можете да намерите в приложените инструкции за поддръжка.

EST

Paigaldamine



Pange kindlasti tähele sisseehitatud peitsegisti korpust, vt voldiku lk II.

- Krohvige sein ja paigaldage plaadid kuni paigaldusšabloonini. Tihendage seinavaused veepritsmekindlaks.
- Seguga paigaldatud plaatide puhul tehke liitekoht väljapoole kaldu.
- Ettevalmistatud seinad tihendage elastsete materjalidega.

Sulgege külma ja kuuma vee juurdevool.

- Eemaldage paigaldusšabloon, vt voldiku lk I joonist [1].
- Paigaldage hülss (A) ja paigaldage ringskaala (A1), vt joonist [2].
- Kruvige külge hoidik (B), paigaldage hülss (C) ja ringskaala (C1).
- Määrige tihendid (D1) kaasasoleva segistimäärdega, paigaldage rosett (D) ja kinnitage see kruvidega (E), vt joonist [3].

Avage külma ja kuuma vee juurdevool.

Kui termostaat on paigaldatud liiga sügavale, siis saab selle paigaldussügavust pikenduskomplekti abil 27,5mm võrra suurendada (vt Tagavaraosad, voldiku lk II, tellimisnumber 47 200).

Voolumäära piiraja paigaldamine ja säästunupu reguleerimine, vt voldiku lk I jooniseid [4] kuni [6].

- Vee vooluhulka saab piirata kaasasoleva säästunupu (F) abil, vt joonist [4].

Voolumäära piiraja tuleb paigaldada järgmiselt:

1. Sulgege keraamiline sisu (G), pöörates seda paremale.
2. Paigaldage säästunupp (F) soovitud asendis. Võimalik seadistusvahemik, vt joonist [5].
3. Paigaldage soonadapter (J), vt joonist [6].
4. Paigaldage voolumäära piiraja (H) selliselt, et nupp (K) oleks suunatud üles.
5. Keerake sisse kruvi (L).
6. Paigaldage kate (M).

Kui soovitakse suuremat vooluhulka, siis saab nupule (K) vajutades piirangu ületada.

Vastupidine veeühendus (kuum paremat kätt - külm vasakut kätt).

Vahetage välja termostaat-kompaktpadrin (S) või (S3), vt voldiku Tagavaraosad lk II, tellimisnumber: 47 175 (1/2") või 47 186 (3/4").

Seadistamine

Termostaadinupu paigaldamine ja temperatuuri seadistamine, vt voldiku lk III jooniseid [7] ja [8].

- Enne kasutuselevõttu, kui vee väljumiskohas mõõdetud seguvee temperatuur erineb termostaadil seatud normtemperatuurist.
- Pärast termoelemendi iga tehnilist hooldust.

1. Avage sulgeventiil ja mõõtke termomeetri abil väljavoolava vee temperatuuri, vt joonist [7].
2. Keerake reguleerimutrit (N) paremale või vasakule, kuni väljavoolava vee temperatuur on 38 °C.

3. Paigaldage temperatuurireguleerimisnupp (O) selliselt, et nupp (P) oleks suunatud üles, vt joonist [8].

4. Keerake sisse kruvi (Q).

5. Paigaldage kate (R).

Temperatuuri piiramine

Tõkesti seab vee maksimaalseks temperatuuriks 38 °C. Kui soovitakse kõrgemat temperatuuri, siis saab nupule (P) vajutades 38 °C piiri tõsta, vt joonist [8].

Temperatuuripiiraja

Kui temperatuuripiiraja peab olema asendis 43 °C, kasutage nuppu tellimisnumbriga 47 286 (vt Tagavaraosad, voldiku lk II).

Ettevaatust külmumisohu korral!

Maja veevärgi tühjendamisel tuleb termostaadid tühjendada eraldi, sest külma- ja kuumaveeühendustes on tagasilooluklapid.

Termostaatidel tuleb välja kruvida kogu termostaadiosa ja tagasilooluklapid.

Tehniline hooldus

Kõik osad tuleb kontrollida, puhastada, vajadusel asendada ja määrada spetsiaalse segistimäärdega.

Sulgege külma ja kuuma vee juurdevool.

I. Termostaat-kompaktpadrin (S), vt voldiku lk III jooniseid [9] ja [10].

- Keerake keermesrõngas (T) 34mm võtme abil lahti.
- Vajadusel eemaldage soone (S1) kaudu ka termostaat-kompaktpadrin (S).
- Kruvige ära keermesrõngas (T).

Kokkupanemiseks tehke toimingud vastupidises järjekorras.

Järgige termostaat-kompaktpadrini (S) paigaldusasendit, vt detaili (S2).

Pärast termostaat-kompaktpadrini iga tehnilist hooldust tuleb segisti seadistada (vt Seadistamine).

II. Tagasilooluklapp (U), vt voldiku lk III jooniseid [9] ja [11].

Kokkupanemiseks tehke toimingud vastupidises järjekorras.

III. Keraamiline sisu (G), vt voldiku lk III jooniseid [9] ja [11].

Kokkupanemiseks tehke toimingud vastupidises järjekorras.

Jälgige paigaldusasendit!

Tagavaraosad, vt voldiku lk II (* = Eriosad).

Hooldamine

Segisti hooldusjuhised on toodud kaasasolevas hooldusjuhendis.



Instalēšana



Noteikti ievērojiet ievietoto zemapmetuma daļu, skatiet II atvērumu.

- Apmēriet un nolīdziniet sienas līdz iebūves šablonam. Vienlaikus noblīvējiet sienas atveres pret ūdens šļakatām.
- Javā ieguldītās flīzes līdziniet pēc to ārējā slīpuma.
- Iepriekš sagatavotu sienu blīvēšanai izmantojiet elastīgus hermetizējošos līdzekļus.

Noslēdziet aukstā un karstā ūdens padevi.

- Izņemiet iebūves šablonu, skatiet I atvēruma [1.] attēlu.
- Uzlieciet čaulu (A) un skalas gredzenu (A1), skatiet [2.] attēlu.
- Uzskrūvējiet turētāju (B), uzlieciet čaulu (C) un skalas gredzenu (C1).
- Blīvējumus (D1) ieziediet ar pievienoto ūdens maisītāja ziedi, uzbīdīet rozeti (D) un nostipriniet ar skrūvēni (E), skatiet [3.] attēlu.

Atveriet aukstā un siltā ūdens padevi.

Ja termostats iebūvēts par dziļu, izvīzījumu var pagarināt ar pagarināšanas elementiem par 27,5mm (skatiet „Rezerves daļas”, II atvērumu, pasūtījuma Nr.: 47 200).

Ūdens noslēgšanas roktura montāža un ūdeni taupošā plūsmas ierobežotāja regulēšana, skatiet I atvērumu, no [4.] līdz [6.] attēlam.

- Ar pievienoto patēriņu ierobežojošo daļu (F) var samazināt ūdens daudzumu, skatiet [4.] attēlu.

Ūdens noslēgrocatori jāmontē šādi:

1. noslēdziet keramikas augšdaļu (G), griežot pa labi.
2. ūdens plūsmas ierobežotāju (F) uzlieciet vēlamajā pozīcijā. Iespējamo iestatījuma apgabalu skatiet [5.] attēlā.
3. uzlieciet rievoto pārejas detaļu (J), skatiet [6.] attēlu.
4. ūdens noslēgrocatori (H) uzbīdīet tā, lai taustiņš (K) atrastos augšpusē.
5. ieskrūvējiet skrūvi (L).
6. uzlieciet nosegvāciņu (M).

Ja nepieciešams lielāks ūdens daudzums, nospiežot taustiņu (K), var atbloķēt ierobežotāju.

Āpusēji saskaņots pieslēgums (silts – pa labi, auksts – pa kreisi).

Termostata kompaktpatronas (S) vai (S3) nomaiņa, skatiet II atvērumā Rezerves daļas, pasūtījuma Nr.: 47 175 (1/2") vai 47 186 (3/4").

Regulēšana

Termostata roktura montāža un temperatūras regulēšana, skatiet III atvēruma [7.] un [8.] attēlu.

- Pirms ekspluatācijas, ja ņemšanas vietā mērītā jauktā ūdens temperatūra atšķiras no nominālās, uz termostata uzstādītās vērtības.
- Pēc katras termoelementa apkopes.

1. Atveriet slēgventili un ar termometru izmēriet iztekošā ūdens temperatūru, skatiet [7.] attēlu.
2. Regulēšanas uzgriezni (N) pagrieziet pa labi vai pa kreisi, līdz iztekošais ūdens sasniedz 38 °C.

3. Ūdens noslēgrocatori (O) uzstādiet tā, lai taustiņš (P) atrastos augšpusē, skatiet [8.] attēlu.

4. Ieskrūvējiet skrūvi (Q).

5. Uzlieciet nosegvāciņu (R).

Temperatūras ierobežošana

Temperatūras diapazonu ierobežo ar drošības temperatūras ierobežotāju uz 38 °C.

Ja nepieciešama augstāka temperatūra, nospiežot taustiņu (P), var pārsniegt 38 °C robežu, skatiet [8.] attēlu.

Temperatūras galējais ierobežotājs

Ja temperatūras galējam ierobežojumam jābūt 43 °C, lietojiet rokturi ar pasūtījuma Nr.: 47 286 (skatiet „Rezerves daļas”, II atvērumu).

Aizsardzība pret aizsalšanu

Iztukšojot mājas iekārtu, termostatus jāiztukšo atsevišķi, jo aukstā un siltā ūdens pieslēgumā atrodas atpakaļplūsmas aiztures vārsti.

Termostatiem pilnībā ir jāizskrūvē termostata ieliktni un atpakaļplūsmas aizturi.

Tehniskā apkope

Pārbaudiet visas detaļas, notīriet tās, ja nepieciešams, nomainiet un ieziediet ar ūdens maisītāja ziedi.

Noslēdziet aukstā un karstā ūdens padevi.

I. Termostata kompaktpatrona (S), skatiet III atvēruma [9.] un [10.] attēlu.

- Atskrūvējiet skrūvriņķi (T) ar 34mm atslēgu.
- Termostata kompaktpatronu (S) izņemiet pāri iedobumam (S1).
- Noskrūvējiet skrūvriņķi (T).

Salikšanu veiciet pretējā secībā.

Ievērot termostata kompaktpatronas (S) iebūves stāvokli, skatiet detaļu (S2).

Pēc katras termostata kompaktpatronas apkopes tā jānoregulē (skatiet „Regulēšana”).

II. Termostata kompaktpatrona (U), skatiet III atvēruma [9.] un [11.] attēlu.

Salikšanu veiciet pretējā secībā.

III. Keramikas augšdaļa (G), skatiet III atvēruma [9.] un [11.] attēlu.

Salikšanu veiciet pretējā secībā.

Ievērojiet iebūves stāvokli!

Rezerves daļas, skatiet II atvērumu (* = Papildaprīkojums).

Kopšana

Norādījumi šī ūdens maisītāja kopšanai atrodami pievienotajā apkopes instrukcijā.

LT

Montavimas



Būtinai atkreipkite dėmesį į įmontuotą potinkinį korpusą, žr. II atlenkiamuosius puslapius.

- Išstinkuokite sieną ir iškljuokite ją plytelėmis iki montavimo šablono ribų. Angas sienoje užsandarinkite, kad į jas nepritikštų vandens.
- Jei plyteles klijuojate cemento skiediniu, dėkite plyteles taip, kad siūlės tarp jų smailėtų į išorę.
- Jei sienos yra surenkamojo tipo, sandarinimui naudokite elastingas medžiagas.

Uždarykite šalto ir karšto vandens sklendes.

- Nuimkite montavimo šablona, žr. I atlenkiamąjį puslapį, [1] pav.
- Užmaukite movą (A) ir žiedą su skale (A1), žr. [2] pav.
- Prisukite laikiklį (B), užmaukite movą (C) ir žiedą su skale (C1).
- Tarpines (D1) sutepkite tepalu, kuris tiekiamas kartu su maišytuvu, užmaukite dangtelį (D) ir pritvirtinkite jį varžtais (E), žr. [3] pav.

Atidarykite šalto ir karšto vandens sklendes.

Jei termostatas įstatytas per giliai, montavimo gylį galima nustatyti 27,5mm atstumu naudojant ilginimo detales (žr. „Atsarginės dalys“, II atlenkiamajame psl., užsakymo Nr. 47 200).

Uždarymo rankenėlės montavimas ir vandens ribotuvo nustatymas, žr. I atlenkiamąjį psl. [4]–[6] pav.

- Vandens ribotuvus (F), kuris tiekiamas kartu su maišytuvu, riboja sunaudojamo vandens kiekį, žr. pav. [4].

Uždarymo rankenėlę montuokite taip:

1. Uždarykite keraminį vožtuvą (G), sukdami jį į dešinę.
2. Vandens ribotuvą (F) užmaukite norimoje padėtyje. Galimas reguliavimo diapazonas, žr. [5] pav.
3. Užmaukite rievėtajį adapterį (J), žr. [6] pav.
4. Uždarymo rankenėlę (H) užmaukite taip, kad mygtukas (K) būtų viršuje.
5. Įsukite varžtą (L).
6. Užmaukite gaubtelį (M).

Jeigu reikalingas didesnis vandens kiekis, paspauskite mygtuką (K). Taip panaikinami ribotuvo apribojimai.

Prijungiama atvirkščiai (prie karšto vandens – dešinėje, prie šalto – kairėje pusėje).

Pakeiskite termostato kompaktinę kasetę (S) arba (S3), žr. II atlenkiamajame puslapyje esantį skyrelį „Atsarginės dalys“, užsakymo Nr.: 47 175 (1/2“) arba 47 186 (3/4“).

Reguliavimas

Termostato rankenėlės montavimas ir temperatūros nustatymas, žr. III atlenkiamajame psl. [7] ir [8] pav.

- Prieš pradėdami naudoti maišytuvu, kai sumaišyto vandens temperatūra, išmatuota vandens išleidimo vietoje, skiriasi nuo termostatu nustatytosios temperatūros.
- Po kiekvieno termoelemento techninio patikrinimo.

1. Atsukite uždarymo ventilį ir termometru išmatuokite ištekiančio vandens temperatūrą, žr. [7] pav.
2. Reguliavimo veržlę (N) sukite į dešinę arba į kairę, kol ištekiančio vandens temperatūra pasieks 38 °C.

3. Temperatūros pasirinkimo rankenėlę (O) užmaukite taip, kad mygtukas (P) būtų nukreiptas į viršų, žr. [8] pav.

4. Įsukite varžtą (Q).

5. Užmaukite gaubtelį (R).

Temperatūros apribojimas

Apsauginis temperatūros ribotuvus neleidžia vandens temperatūrai pakilti aukščiau nei 38 °C.

Jei norite nustatyti aukštesnę temperatūrą, paspauskite mygtuką (P). Taip panaikinama 38 °C temperatūros riba, žr. [8] pav.

Galutinė temperatūros riba

Jei galutinė temperatūros riba turėtų būti 43 °C, naudokite tvirtiklį, užsakymo Nr. 47 286 (žr. „Atsarginės dalys“, II atlenkiamasis psl.).

Apsauga nuo užšalimo

Jeigu vanduo išleidžiamas iš namo vandentiekio, reikia papildomai išleisti vandenį ir iš termostatų, nes šalto ir karšto vandens jungtyse įmontuoti atgaliniai vožtuvai. Iš termostatų išsukite visus termoelementų blokus ir atgalinius vožtuvus.

Techninė priežiūra

Būtina patikrinti, nuvalyti detales, prireikus jas pakeisti ir sutepti specialiu maišytuvo tepalu.

Uždarykite šalto ir karšto vandens sklendes.

I. Termostato kompaktinis įdėklas (S), žr. III atlenkiamąjį puslapį, [9] ir [10] pav.

- Žiedą su sriegiu (T) atleiskite 34mm įrankiu.
- Termostato kompaktinį įdėklą (S) iškelkite pro kiaurymę (S1).
- Atsukite žiedą su sriegiu (T).

Sumontuokite atvirkštine tvarka.

Atkreipkite dėmesį į termostato kompaktinio įdėklo (S) montavimo padėtį, žr. detalų paveikslėlį (S2).

Atlikus termostato įdėklo techninį patikrinimą, būtina jį vėl sureguliuoti (žr. skyrelį „Reguliavimas“).

II. Atgalinis vožtuvas (U), žr. III atlenkiamąjį puslapį, [9] ir [11] pav.

Sumontuokite atvirkštine tvarka.

III. Keraminis vožtuvas (G), žr. III atlenkiamąjį puslapį, [9] ir [11] pav.

Sumontuokite atvirkštine tvarka.

Atkreipkite dėmesį į montavimo padėtis!

Atsarginės dalys, žr. II atlenkiamąjį puslapį (* – specialūs priedai).

Priežiūra

Nurodymai dėl maišytuvo priežiūros pateikti pridėtoje instrukcijoje.

RO

Instalare



Se va acorda în mod obligatoriu atenție corpurilor de sub tencuială, a se vedea paginile pliante II.

- Se va finisa tencuiala și se va placa cu faianță până la șablonul de montaj. Se vor etanșa găurile din perete împotriva pătrunderii apei.
- În cazul plăcilor de faianță montate în mortar, rostuirea se va face oblic spre exterior.
- În cazul pereților prefabricați, se va face etanșarea folosind materiale elastice.

Se întrerupe alimentarea cu apă rece și caldă.

- Se îndepărtează șablonul de montaj; a se vedea pagina pliantă I, fig. [1].
- Se introduce manșonul (A) și inelul gradat (A1); a se vedea fig. [2].
- Se înșurubează suportul (B), se introduce manșonul (C) și inelul gradat (C1).
- Se ung garniturile (D1) cu vaselina pentru armături livrată împreună cu produsul, apoi se introduce rozeta (D) și se fixează cu șuruburile (E); a se vedea fig. [3].

Se deschide alimentarea cu apă rece și caldă.

Dacă bateria cu termostat este montată prea adânc, profunzimea de montaj poate fi mărită cu 27,5mm folosind un set de prelungire (a se vedea piesele de schimb de pe pagina pliantă II, număr catalog: 47 200).

Montarea manetei de închidere și reglarea limitatorului economizor; a se vedea pagina pliantă I, fig. [4] până la [6].

- Cantitatea de apă este limitată cu economizorul (F) livrat cu produsul; a se vedea fig. [4].

Pentru montarea manetei de închidere se procedează în felul următor:

1. Se închide partea superioară din ceramică (G) prin rotire spre dreapta.
 2. Se introduce economizorul (F) în poziția dorită.
- Pentru domeniul de reglaj; a se vedea fig. [5].
3. Se introduce adaptorul elastic (J); a se vedea fig. [6].
 4. Se introduce maneta de închidere (H) în așa fel încât tasta (K) să fie orientată în sus.
 5. Se înșurubează șurubul (L).
 6. Se montează căpăcelul (M).

Dacă se dorește un debit mai mare de apă, se poate depăși valoarea impusă de limitator prin apăsarea tastei (K).

Conexiune în cruce (cald dreapta - rece stânga).

Se înlocuiește cartușul termostatic compact (S) sau (S3), a se vedea piesele de schimb de pe pagina pliantă II, nr. comandă: 47 175 (1/2") sau 47 186 (3/4").

Reglarea

Pentru montarea manetei termostatului și reglarea temperaturii; a se vedea pagina pliantă III, fig. [7] și [8].

- Înaintea punerii în funcțiune, când temperatura amestecului de apă, măsurată la punctul de consum, diferă de temperatura reglată la termostat.
- După fiecare intervenție la elementul termostatic.

1. Se deschide robinetul și se măsoară cu un termometru temperatura apei care curge; a se vedea fig. [7].

2. Se rotește piulița de reglaj (N) spre dreapta, respectiv spre stânga, până când apa atinge la ieșire temperatura de 38 °C.
3. Se introduce maneta de reglare a temperaturii (O) în așa fel încât tasta (P) să fie orientată în sus; a se vedea fig. [8].
4. Se înșurubează șurubul (Q).
5. Se montează căpăcelul (R).

Limitarea temperaturii

Prin limitarea de siguranță, domeniul de reglaj al temperaturii este plafonat la 38 °C.

Dacă se dorește o temperatură mai ridicată, prin apăsarea butonului (P) se poate depăși limita de 38 °C; a se vedea fig. [8].

Limitatorul de temperatură

În cazul în care limitatorul de temperatură trebuie să se afle la 43 °C, utilizați mânerul cu număr catalog: 47 286 (a se vedea piesele de schimb de pe pagina pliantă II).

Atenție la pericolul de îngheț

La golirea instalației de apă a clădirii, bateriile se vor goli separat deoarece, pe rețelele de alimentare cu apă rece și apă caldă, se găsesc supape de reținere.

În astfel de cazuri, trebuie deșurubate blocurile complete cu termostate și supapele de reținere.

Întreținere

Se verifică toate piesele, se curăță, eventual se înlocuiesc, apoi se gresează cu vaselină specială pentru armături.

Se întrerupe alimentarea cu apă rece și caldă.

I. Cartușul termostat compact (S); a se vedea pagina pliantă III, fig. [9] și [10].

- Se slăbește inelul filetat (T) cu scula de 34mm.
- Dacă este cazul, cartușul termostat compact (S) se scoate peste degajarea (S1).
- Se deșurubează inelul filetat (T).

Montarea se face în ordine inversă.

Se va respecta poziția de montaj a cartușului termostat compact (S); a se vedea detaliul (S2).

Reglajul este necesar după fiecare operație de întreținere efectuată la cartușul termostat (a se vedea capitolul Reglare).

II. Supapa de reținere cu membrană (U); a se vedea pagina pliantă III, fig. [9] și [11].

Montarea se face în ordine inversă.

III. Partea superioară din ceramică (G); a se vedea pagina pliantă III, fig. [9] și [11].

Montarea se face în ordine inversă.

Se vor respecta pozițiile de montaj!

Piese de schimb; a se vedea pagina pliantă II (* = accesorii speciale).

Îngrijire

Indicațiile de îngrijire pentru această baterie se găsesc în instrucțiunile de îngrijire atașate.

RUS

Установка



Необходимо следить за установкой корпуса скрытого смесителя, см. складные листы II.

- Стену оштукатурить и покрыть плиткой до монтажного шаблона. При этом отверстия в стене закрыть для защиты от брызг воды.
- Если плитка уложена на раствор, то швы следует выполнить со скосом наружу.
- Для подготовленных стен произвести уплотнение эластичным материалом.

Перекрыть подачу холодной и горячей воды.

- Удалить монтажный шаблон, см. складной лист I, рис. [1].
- Надеть втулку (A) и кольцо со шкалой (A1), см. рис. [2].
- Навинтить держатель (B), надеть втулку (C) и кольцо со шкалой (C1).
- Смазать уплотнения (D1) прилагаемой смазкой для арматуры, надеть розетку (D) и закрепить винтами (E), см. рис. [3].

Открыть подачу холодной и горячей воды.

Если термостат установлен слишком глубоко, то монтажную глубину можно увеличить на 27,5мм при помощи набора удлинителей (см. раздел Запчасти, складной лист II, артикул: 47 200).

Монтаж запорной ручки и установка стопора для экономии воды, см. складной лист I, рис. [4] - [6].

- Количество воды ограничивается прилагаемым стопором для экономии воды (F), см. рис. [4].

Монтаж запорной ручки производится следующим образом:

1. Закрыть керамическую кран-буксу (G) вращением вправо.
2. Установить стопор экономии (F) в требуемое положение. Возможный диапазон регулирования, см. рис. [5].
3. Надеть рифленый переходник (J), см. рис. [6].
4. Надеть запорную ручку (H) таким образом, чтобы кнопка (K) указывала вверх.
5. Ввернуть винт (L).
6. Надеть колпачок (M).

Если требуется больший расход воды, то можно, нажав кнопку экономии (K), превысить ограничение.

Обратное подключение (горячая вода справа холодная слева). Заменить термозащитный элемент (S) или (S3), см. раздел Запчасти, складной лист II, артикул: 47 175 (1/2") или 47 186 (3/4").

Регулировка

Монтаж ручки термостата и установка температуры, см. складной лист III, рис. [7] и [8].

- Перед началом эксплуатации, если температура смешанной воды, замеренная в месте отбора, отличается от температуры, установленной на термостате.
 - После всех выполненных работ по техобслуживанию термозащитного элемента.
1. Открыть запорный вентиль и измерить термометром температуру вытекающей воды, см. рис. [7].
 2. Вращать регулировочную гайку (N) вправо или влево до тех пор, пока температура вытекающей воды не достигнет 38 °C.

3. Надеть ручку выбора температуры (O) таким образом, чтобы кнопка (P) указывала вверх, см. рис. [8].

4. Вкрутить винт (Q).

5. Надеть колпачок (R).

Ограничение температуры

Температуры ограничиваются с помощью кнопки безопасности на 38 °C.

Если требуется более высокая температура, то можно, нажав кнопку (P), превысить температуру 38 °C, см. рис. [8].

Ограничитель температуры

Если ограничитель температуры находится на 43 °C, то использовать ручку с артикулом: 47 286 (см. раздел Запчасти на складном листе II).

Внимание опасность при замерзании

При выпуске воды из водопроводной сети зданий термостаты следует опорожнять отдельно, так как в подсоединениях холодной и горячей воды предусмотрены обратные клапаны.

Из термостата следует вывинчивать блоки термозащитных элементов в сборе и обратные клапаны в сборе.

Техническое обслуживание

Все детали проверить, очистить, при необходимости заменить и смазать специальной смазкой для арматуры.

Перекрыть подачу холодной и горячей воды.

I. Термозащитный элемент (S), см. складной лист III, рис. [9] и [10].

- Ослабить резьбовое кольцо (T) при помощи ключа на 34мм.
- При необходимости термозащитный элемент (S) поддеть через выемку (S1).
- Отвинтить резьбовое кольцо (T).

Монтаж производится в обратной последовательности.

Соблюдать монтажное положение термозащитного элемента (S), см. деталь (S2).

После каждого выполнения работ по техобслуживанию термозащитного элемента необходимо произвести регулировку (см. раздел Регулировка).

II. Обратный клапан (U), см. складной лист III, рис. [9] и [11].

Монтаж производится в обратной последовательности.

III. Керамическая кран-букса (G), см. складной лист III, рис. [9] и [11].

Монтаж производится в обратной последовательности.

Соблюдать монтажные положения!

Запасные части, см. складной лист II (* = Специальные принадлежности).

Уход

Указания по уходу за настоящим изделием приведены в прилагаемой инструкции по уходу.

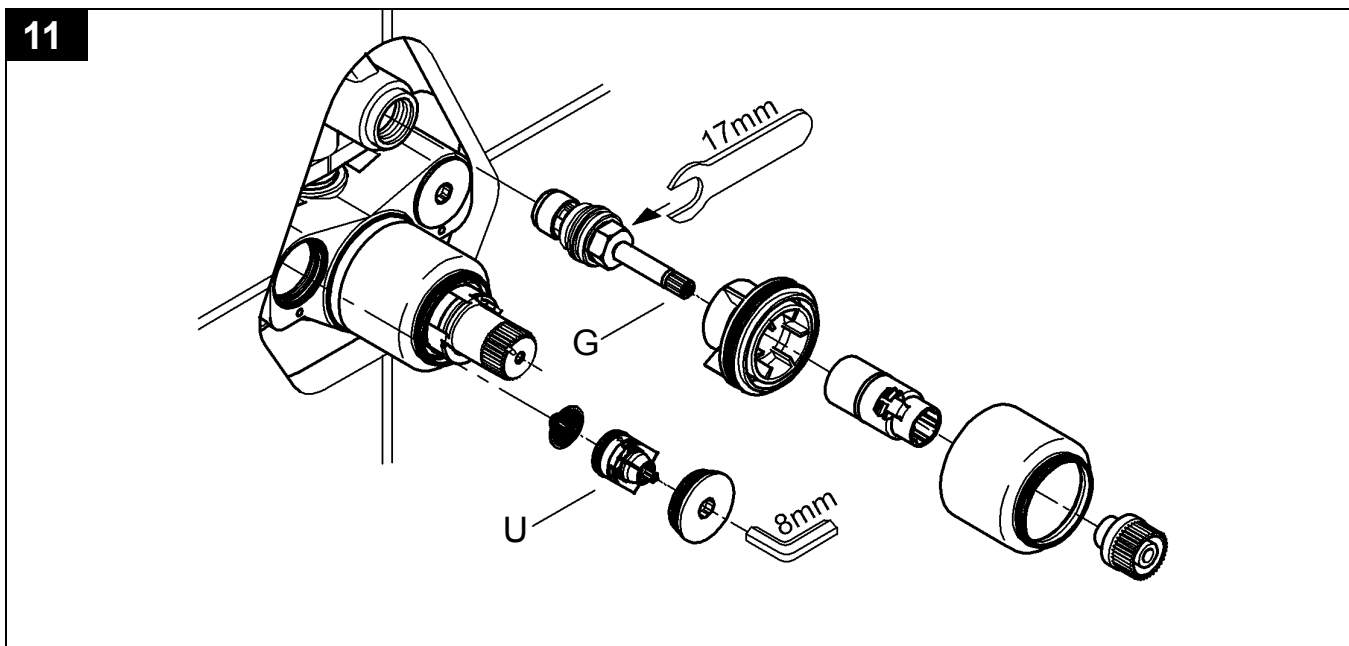
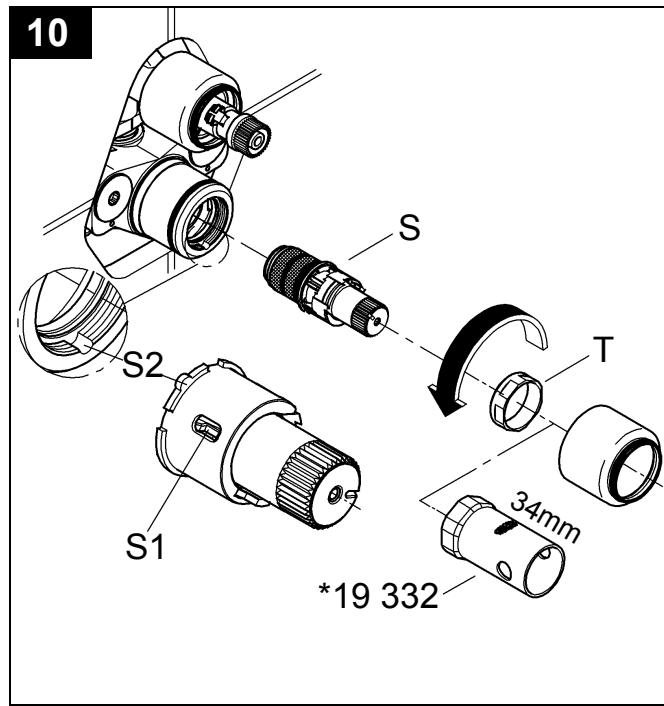
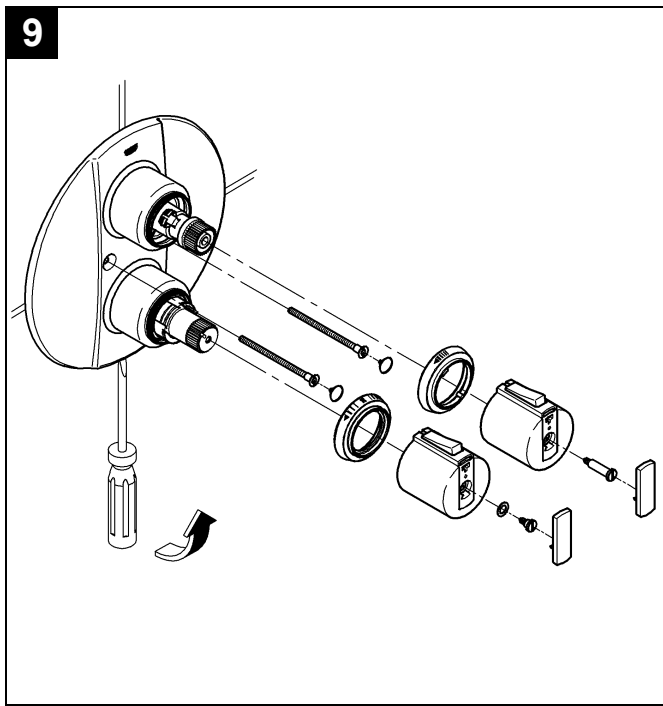
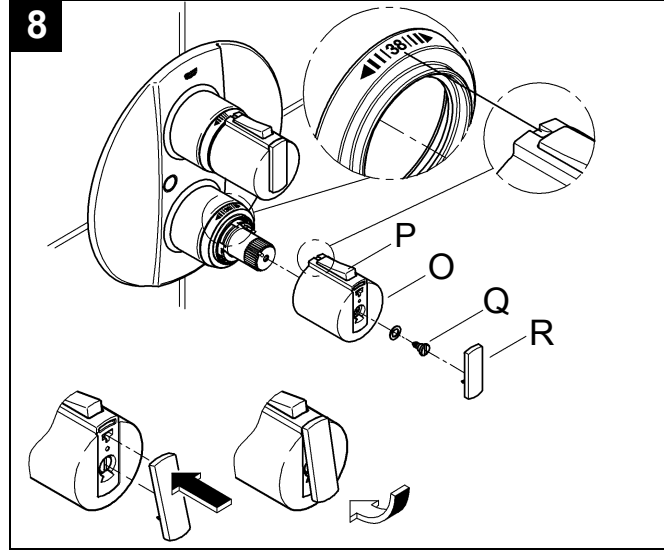
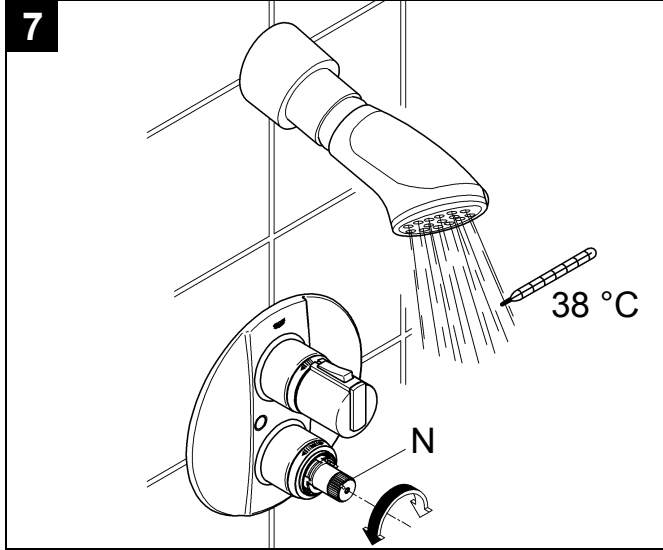

D

Grohe Deutschland
Vertriebs GmbH
Zur Porta 9
32457 Porta Westfalica
Tel.: +49 571 3989-333
Fax: +49 571 3989-999

A

GROHE Ges.m.b.H.
Wienerbergerstraße 11
1100 Wien
Tel.: +43 1 68060-0
Fax: +43 1 6898747

B

GROHE nv - sa
Diependaalweg 4a
3020 Winksele
Tel.: +32 16 230660
Fax: +32 16 239070

BG

Представителство
Grohe AG
в България
Ралф Шпиринг
Клон 11, П.К. 35
8011 Бургас
тел./факс.: +359 56 950104
тел./факс.: +359 56 845549

CDN

GROHE Canada Inc.
1226 Lakeshore Road East
Mississauga, Ontario
Canada, L5E 1E9
Tel.: +1 905 2712929
Fax: +1 905 2719494

CH

Grohe Switzerland SA
Hertistrasse 2
8304 Wallisellen
Tel.: +41 44 8777300
Fax: +41 44 8777320

CN

高仪 (上海)
卫生洁具有限公司
宁桥路615号
201206 上海
中华人民共和国
电话: +86 21 50323535
传真: +86 21 50550363

CY

Nicos Theodorou & Sons Ltd.
12 Dimitsanis Street
CY-1507 Nicosia
P.O. Box 21387
Tel.: +357 22 757671
Fax: +357 22 759085

CZ**SK**

Grohe ČR s.r.o.
Zastoupení pro ČR a SR
V Oblouku 104, Čestlice
251 01 Průhonice
Tel.: +420 22509 1081-4
Fax: +420 22509 1085

DK

GROHE A/S
Walgerholm 11
3500 Vaerløse
Tel.: +45 44 656800
Fax: +45 44 650252

E

GROHE España S.A.
C/ Botanica, 78 - 88
Gran Via L'H - Distr. Econòmic
08908 L'Hospitalet de Llobregat
(Barcelona)
Tel.: +34 93 3368850
Fax: +34 93 3368851

EST**LT****LV**

ALPIGRO OÜ
Alar Pihlak
Jõe 5
10151 Tallinn
Tel.: +372 6261204
Fax: +372 6261204

F

GROHE s.à.r.l.
11, Rue des Peupliers
92441 Issy-les-
Moulineaux Cedex
Tel.: +33 1 46625000
Fax: +33 1 46626110

FIN

Oy Teknocalor Ab
Sinikellonkuja 4
01300 Vantaa
Tel.: +358 9 8254600
Fax: +358 9 826151

GB

GROHE Limited
Blays House, Wick Road
Englefield Green
Egham, Surrey, TW20 0HJ
Tel.: +44 871 200 3414
Fax: +44 871 200 3415

GR

Nikos Sapountzis S.A.
86, Kapodistriou & Roumelis Str.
142 35 N. Ionia - Athens
Tel.: +30 10 2712908
Fax: +30 10 2715608

H

GROHE Hungary Kft.
Liget u. 1.
2040 Budaörs
Tel.: +36 23 422 468
Fax: +36 23 422 469

HR

ENERTECH GmbH
Division Giersch
Maksimirska 96/II
10000 Zagreb
Tel.: +385 1 2338260
Fax: +385 1 2308024

I

GROHE S.p.A.
Via Castellazzo Nr. 9/B
20040 Cambiago (Milano)
Tel.: +39 2 959401
Fax: +39 2 95940263

IND

Grohe India Private Limited
The Great Eastern Centre
Gesco Corporate Centre
70 Nehru Place
New Dehli 110019
Tel.: +91 11 5561 9423 / 9513
Fax: +91 11 5561 9451

IS

BYKO hf.
Skemmuvegi 2
200 Kópavogur
Tel.: +354 515 4000
Fax: +354 515 4099

J

Grohe Japan Ltd.
TRC Building, 3F
1-1 Heiwajima 6-chome, Ota-ku
Tokyo 143-0006
Tel.: +81 3 32989730
Fax: +81 3 37673811

N

GROHE A/S
Karihaugveien 89
1086 Oslo
Tel.: +47 22 906110
Fax: +47 22 906120

NL

GROHE Nederland BV
Metaalstraat 2
2718 SW Zoetermeer
Tel.: +31 79 3680133
Fax: +31 79 3615129

P

GROHE Portugal
Componentes Sanitários, Lda.
Rua Arq. Cassiano Barbosa, 539
1.º Frente Esquerdo
4100-009 Porto
Tel.: +351 22 543 29 80
Fax: +351 22 543 29 99

PL

GROHE Polska Sp. z o.o.
Ul. Migdałowa 4
02-796 Warszawa
Tel.: +48 22 6451255 - 57
Fax: +48 22 6451258

RUS

Представительство
Grohe AG
Москва, ул. Пусаковская 13, стр. 1
1107140
тел.: +7 495 9819510
факс: +7 495 9819511

RO

Grohe AG Reprezentanta
Strada Nicolae Iorga 13,
Corp B
010432 Bucuresti (Sector 1)
Tel.: +40 21 2125050
Fax: +40 21 2125048

S

GROHE A/S
Box 2063
194 02 Upplands Väsby
Tel.: +46 771 141314
Fax: +46 771 141315

SLO

GROSAN inženiring d.o.o.
Slandrova 4
1000 Ljubljana
Tel.: +386 1 5633060
Fax: +386 1 5633061

TR

GROME İc ve Dis Ticaret Ltd. Sti.
Bagdat Cad. Ugras Parlar Is
Merkezi No: 305, B Blok D: 12 - 15
34846 Cevizli - Maltepe-Istanbul
Tel.: +90 216 4412370
Fax: +90 216 3706174

UA

Представництво
Grohe AG в Україні
Вуд. Івана Франка, 18-А
01030 Київ
тел.: +38 044 537 52 73
факс: +38 044 590 01 96

USA

GROHE America Inc.
241 Covington Drive
Bloomington
Illinois, 60108
Tel.: +1 630 5827711
Fax: +1 630 5827722

Near and Middle East

Area Sales Office:
GROME Marketing
(Cyprus) Ltd.
11, Lemesou Avenue
Galatariotis Building 1st floor
2112 Aglanjia
P.O. Box 27048
1641 Nicosia
Tel.: +357 22 465200
Fax: +357 22 379188

Far East Area Sales Office:

GROHE Pacific Pte. Ltd.
260 Orchard Road
08-03/04 The Heeren
Singapore 238855
Tel.: +65 6738 5585
Fax: +65 6738 0855

GROHE

ENJOY WATER®