

**■ GEBERIT**



DK	Monteringsvejledning	Side 3	DK
NO	Monteringsanvisning	Side 13	NO
SE	Monteringsanvisning	Sidan 23	SE
FI	Asennusohje	Sivu 33	FI
RU	Руководство по монтажу	Страница 43	RU

<p><b>UP300, UP320</b> + 249.801.00.1</p>	<p>+ 115.438.00.1</p>
<p><b>UP200, H:82 cm</b> + 240.634.00.1</p>	<p>+ 240.396.00.1</p>
<p><b>UP200, H:98 cm</b> + 240.635.00.1</p>	<p>+ 241.586.00.1</p>
<p>+ 241.586.00.1</p> <p>3/8"</p>	

## Sikkerhed

### Målgruppe og kvalifikationer

Geberit-produktet skal monteres af en uddannet VVS-installatør og under hensyntagen til monteringsvejledningen og sikkerhedsbestemmelserne.

### Anvendelse

AquaClean 5000 og AquaClean 5000*plus* må kun anvendes som påsats på WC-skåle med synlig cisterne eller indbygningscisterne.

AquaClean 5000 og AquaClean 5000*plus* må ikke monteres i rum, hvor der er risiko for frost. Den mindste omgivelsestemperatur er 10 °C.

### Symbolforklaring

Symbol	Betydning
	Overhold handlingstrinnet nøje.

## Kontakt

For tekniske oplysninger og spørgsmål bedes du henvende dig hos den pågældende Geberit-forhandler eller se på [www.geberit.com](http://www.geberit.com).

## Tekniske data

Netfrekvens	50 - 60	Hz
Mærkespænding	230	V AC
Længde netkabel	2	m
Effektforbrug	850	W
Forsyningstrykomsråde	1 - 10	bar
Luftfugtighed	max. 95	% relativ
Nettovægt	6,3	kg

## Montering

### Monteringsforskel

Denne monteringsvejledning viser monteringen af påsatsen AquaClean 5000*plus*. Montering af påsatsen AquaClean 5000 vises ikke, men er identisk.

AquaClean 5000



AquaClean 5000*plus*



Monteringen består af følgende trin:

- Etablering af vand- og eltilslutning
- Montering af påsatsen på WC-skålen
- Forbindelse af påsatsen med vandtilslutningen
- Forbindelse af påsatsen med eltilslutningen

Vandtilslutningen til påsatsen kan etableres med en synlig cisterne eller en indbygningscisterne.

### Forudsætninger

- Jordforbundet eltilslutning til stede
- Vandtilslutning til stede
- Det er kontrolleret, at WC-skålens stel kan anvendes sammen med AquaClean 5000, AquaClean 5000*plus* (prøveskabelon 998.425.00.0)

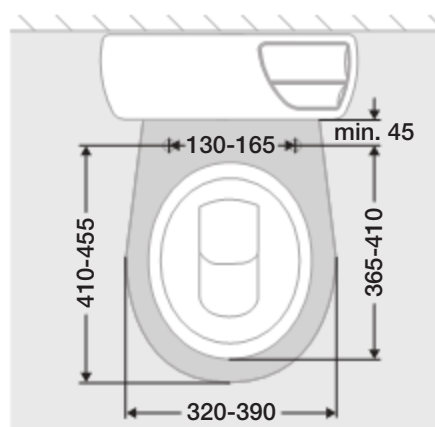

## Etablering af vandtilslutning til synlig cisterne

Hvilken type vandtilslutningssæt der skal anvendes, afhænger af vandtilslutningstypen. Følgende vandtilslutningssæt er til rådighed:

- Vandtilslutning i venstre side  
→ Inklusive i standardtilslutningssæt
- Vandtilslutning bagerst i midten  
→ Vandtilslutningssæt art. nr. 115.438.00.1
- Vandtilslutning i højre side  
→ Vandtilslutningssæt art. nr. 240.396.00.1

**1** Fastlæg vandtilslutningens placering (venstre side, bagerst i midten eller i højre side)

**2** Kontroller, om det korrekte vandtilslutningssæt er til rådighed

**3** Etabler vandtilslutningen iht. monteringsvejledningen, der følger med vandtilslutningssættet

## Etablering af vandtilslutning til indbygningcisterne

Hvilket vandtilslutningssæt der skal anvendes, afhænger af cisternemodellen. Følgende vandtilslutningssæt er til rådighed:

- UP300 / UP320 indbygningcisterne med tomrør  
→ Vandtilslutningssæt art. nr. 249.801.00.1
- UP200 indbygningcisterne elementhøjde 82 cm med tomrør  
→ Vandtilslutningssæt art. nr. 240.634.00.1
- UP200 indbygningcisterne elementhøjde 98 cm med tomrør  
→ Vandtilslutningssæt art. nr. 240.635.00.1

**1** Tjek, om indbygningcisternen allerede har indbygget et tomrør

**i** Mærkatet på beskyttelsespladen under betjeningspladen viser, om indbygningcisternen har indbygget et tomrør. Indeholder cisternen ikke et formonteret tomrør, kan vandtilslutningen monteres synligt over fliser / puds eller med en ekstern tilslutning.

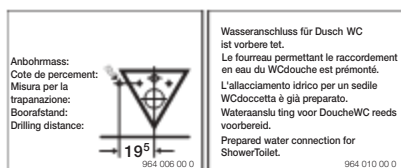

**2** Kontroller elementhøjden på indbygningcisternen

**3** Kontroller, om det korrekte vandtilslutningssæt ligger klart

**4** Etabler vandtilslutningen iht. monteringsvejledningen, der følger med vandtilslutningssættet

## Montering af påsatsen på WC-skålen

**1** Skru filterstudsens fast på undersiden

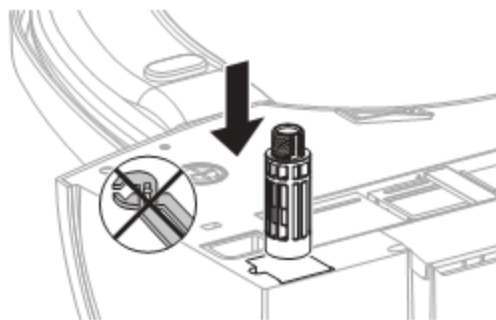

**2** Kontroller, på hvilken side af WC-skålen nettilslutningen befinder sig

**3** Placer netkablet på undersiden enten til højre eller venstre afhængig af nettilslutningens position

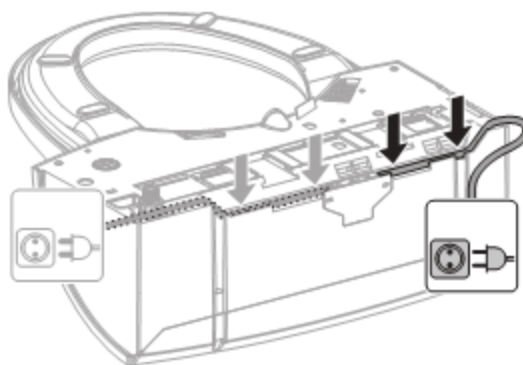

- 4** Aflæs serienummeret på typeskiltet, og skriv det på garantibeviset (A), eller tag mærkatet med serienummeret ud af pakningen med slutkundemateriale, og klæb det på garantibeviset (B)

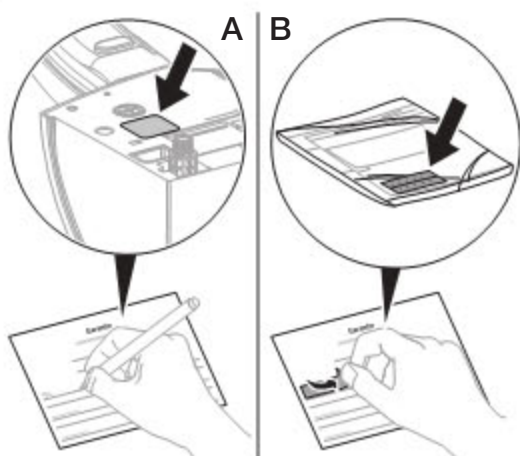

- 5** Skru tilslutningsrøret på ventilen

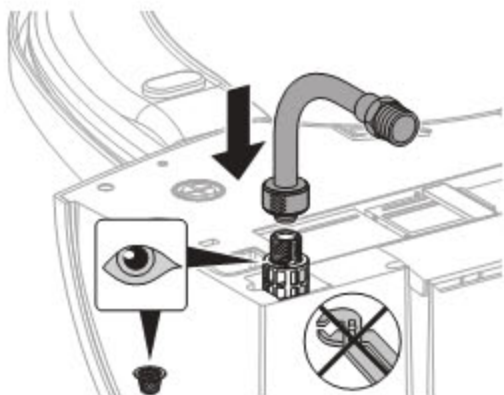

**6**

- i** Anvend til WC-skåle med ikke gennemgående huller (bundhuller) en adapterplade (art. nr. 240.495.00.1) til fastgørelse af påsatsen, og monter det hele iht. monteringsvejledningen, der følger med adapterpladen.

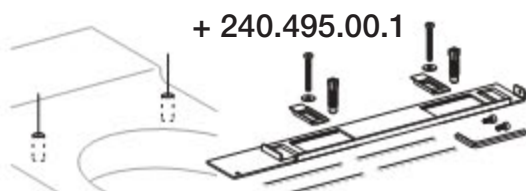

- 7** Før montageskruerne ind

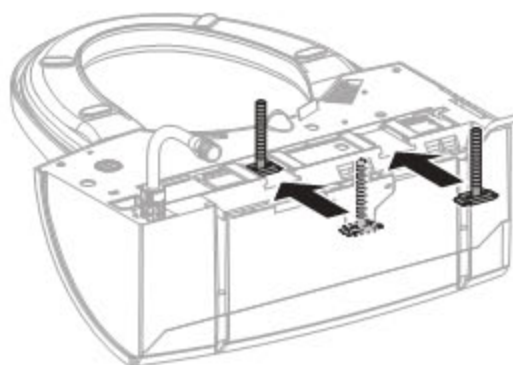

- 8** Anbring påsatsen på WC-skålen med montageskruer, og spænd vingemøtrikkerne let

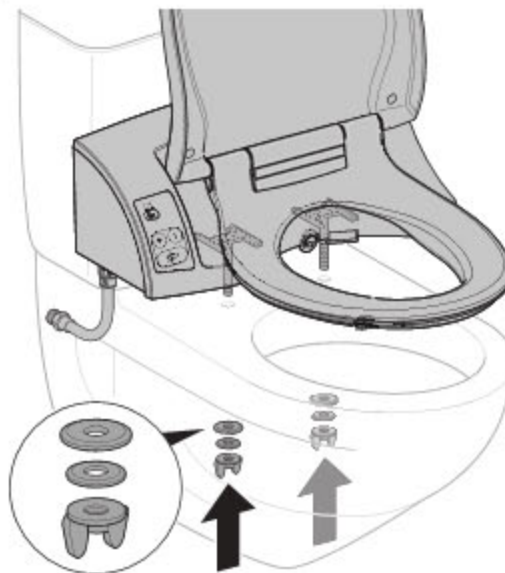

DK

## 9 Juster påsatsen, og spænd vingemøtrikkerne



## 10

**i** Hvis udligningsbufferne ikke ligger jævnt på WC-skålen, kan påsatsen blive beskadiget.

Kontroller udligningsbuffernes position, og udskift efter behov

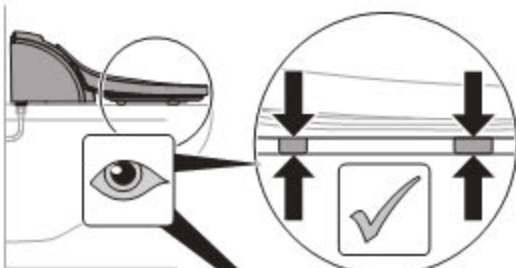

Art. 241.517.CG.1

2 x 6 mm 

2 x 8 mm 

## 11 Åbn filterrummet

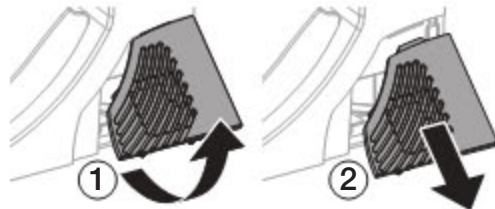

## 12 Tag det aktive kulfilter ud af posen, og anbring det i filterrummet



## 13 Luk filterrummet igen

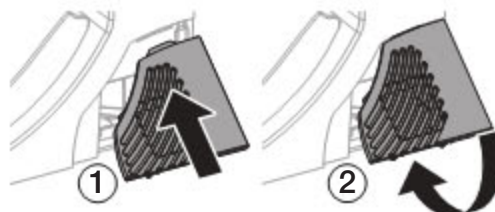

## Forbindelse af påsatsen med vandtilslutningen

Påsatsen tilsluttes forskelligt til indbygningscisternen eller den synlige cisterne, afhængigt af vandtilslutningen.

### Forudsætninger

Forinden skal vandtilslutningen til indbygningscisternen eller den synlige cisterne være etableret.

- 1 Luk for den centrale vandhane

**i** Ved en indbygningscisterne kan påsatsen forbindes med hjørneventilen iht. monteringsvejledningen, der følger med vandtilslutningssettet.

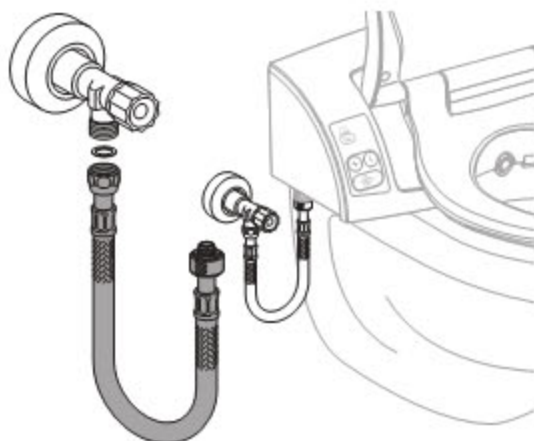

**i** Ved en synlig cisterne kan påsatsen forbindes med hjørneventilen iht. følgende trin eller iht. monteringsvejledningen, der følger med vandtilslutningssettet.

- 2 Mål vandtilslutningen

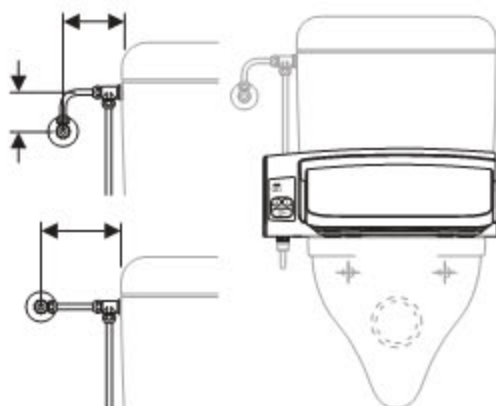

- 3 Forbind vandtilslutningen med tilslutningsrøret

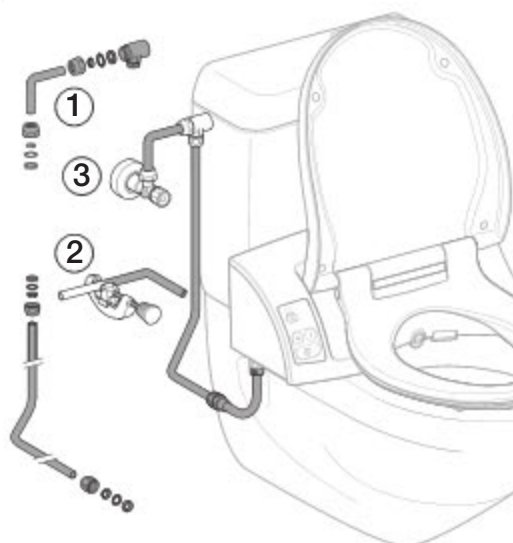

- 4 Løsn tilslutningsrøret fra påsatsen, og drej det nedad

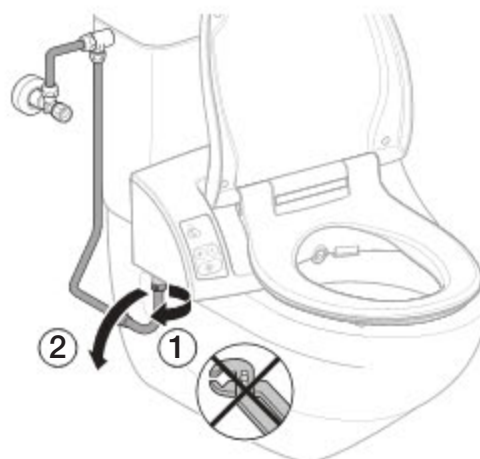

- 5 Åbn den centrale vandhane

**6** Åbn hjørneventilen, og skyl ledningen



**7** Luk hjørneventilen igen, drej tilslutningsrøret opad, og tilslut det til påsatsen

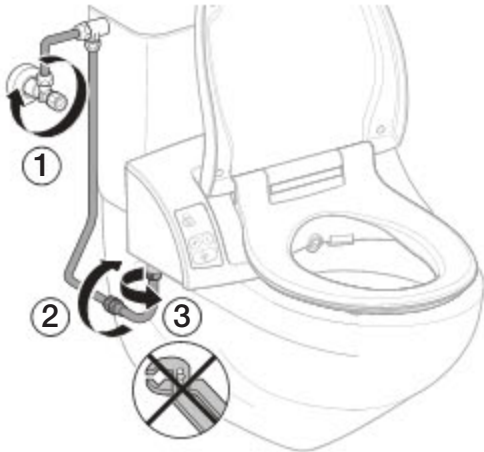

**8** Åbn hjørneventilen





## Afprøvningsprocedure efter montering

### Afprøvning af funktioner med betjeningsfeltet

- 1** Sæt netstikket i stikdåsen

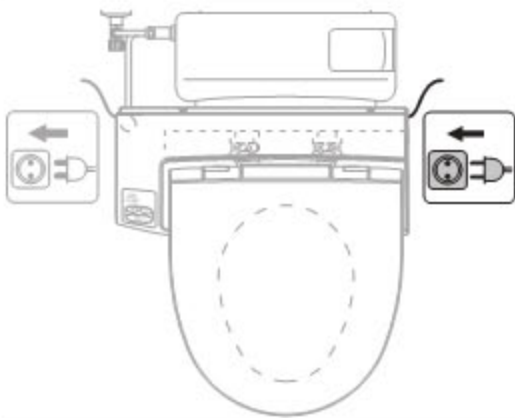

- 2** Åbn filterrummet

- 3** Tænd netkontakten

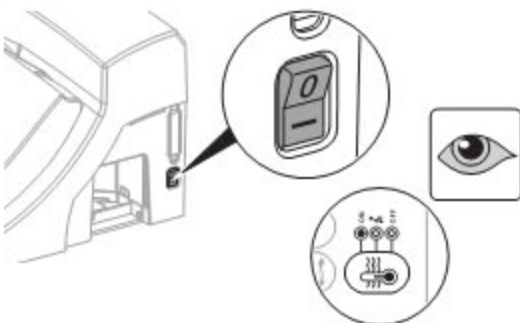

- 4** Luk filterrummet igen

- 5** Anbring sprøjtebeskyttelsen på påsatsen

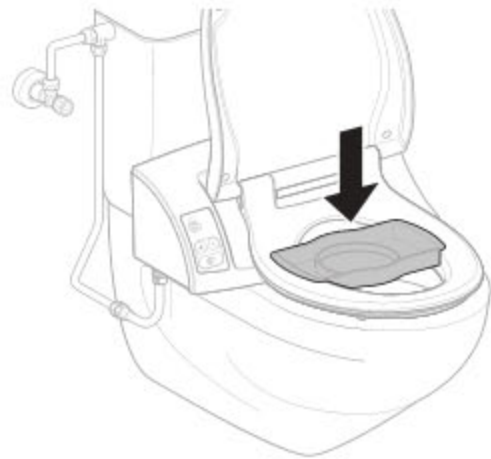

- 6** Tildæk vinduet med brugeridentifikationen med hånden

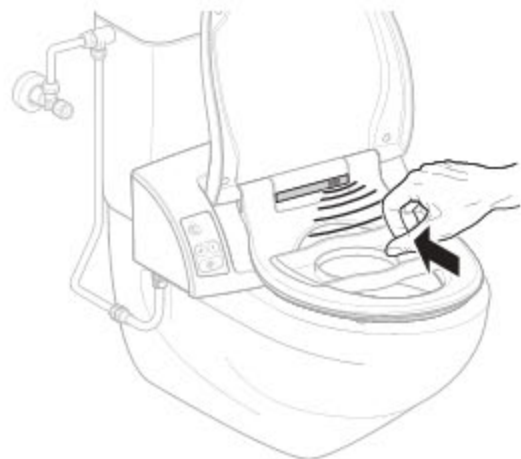

- 7** Lugtudsugningen starter automatisk efter 4 - 6 s. Lugtudsugningen kan startes manuelt ved at trykke på tasten (TIL / FRA)

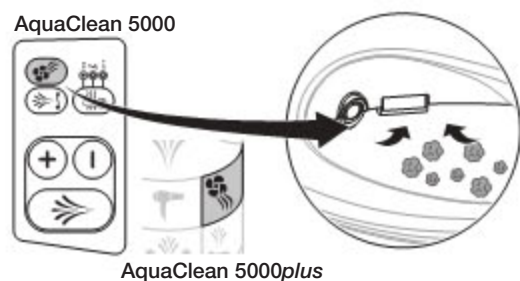

AquaClean 5000plus

**i** Douchedysen rengøres automatisk før og efter hver douche.

**8** Tryk på tasten Douche på betjeningsfeltet: Douchearmen kører ud, og douchen starter

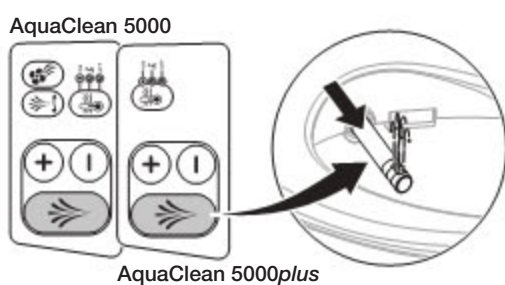

**9** Kontroller douchestrålens styrke ved at trykke på tastene

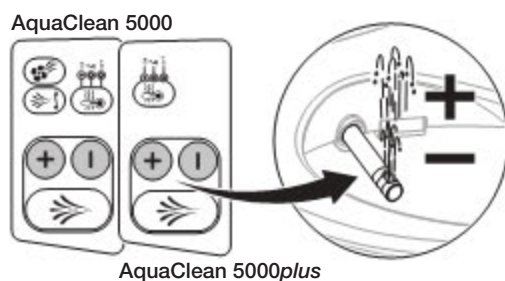

**10** Start og stop oscillation ved at trykke på tasten

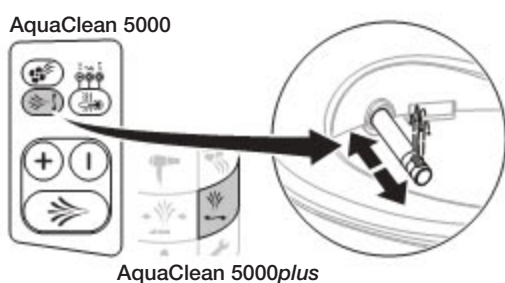

**11** Vent 3 min. Tryk på douchetasten én gang til, og kontroller, om brusevandet har kropstemperatur

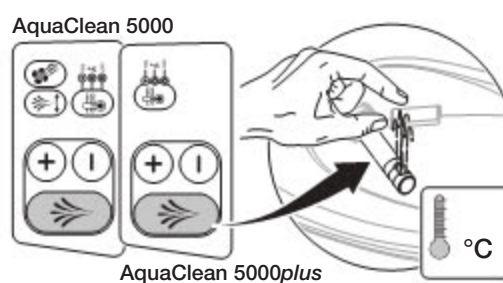

**i** Hvis temperaturen bliver mere end 45 °C under opbevaringen eller transporten, udløses sikringstermostaten.

**12** Nulstil sikringstermostaten, hvis vandet er koldt

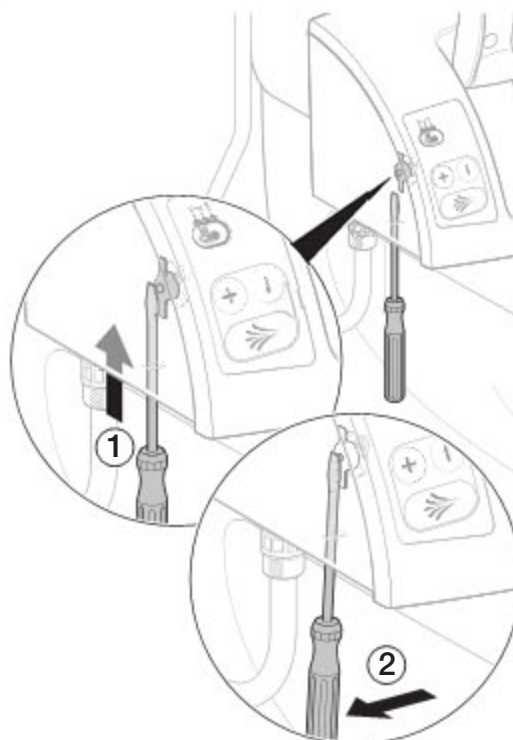

## Afprøvning af funktioner med fjernbetjeningen ved AquaClean 5000plus

### Forudsætninger

Funktionerne er afprøvet på betjeningsfeltet, og betjeningsfeltet er klart til brug.

- 1** Sæt batterierne i fjernbetjeningen

**i** For at fjernbetjeningen genkender påsatsen, når den skal tages i brug, skal fjernbetjeningen befinde sig under 1 m fra påsatsen, når batterierne sættes i.

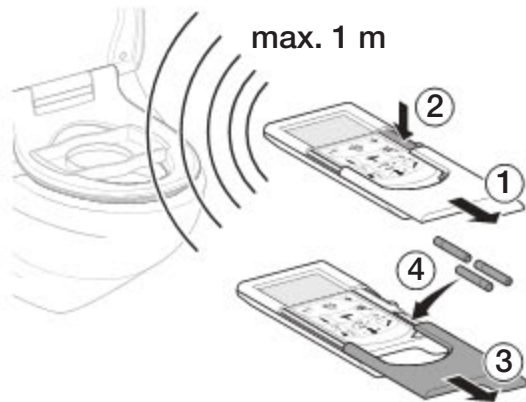

- 2** Tildæk vinduet med brugeridentifikationen med hånden



- 3** Start og stop lugtudsugningen manuelt

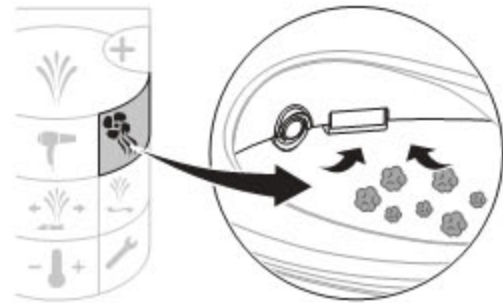

- 4** Tryk på tasten Douche: Douchearmen kører ud, og douchen starter

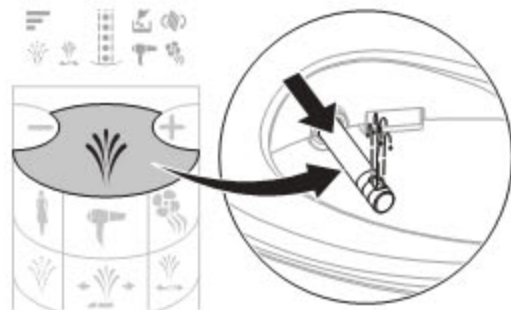

- 5** Kontroller douchestrålens styrke ved at trykke på tastene

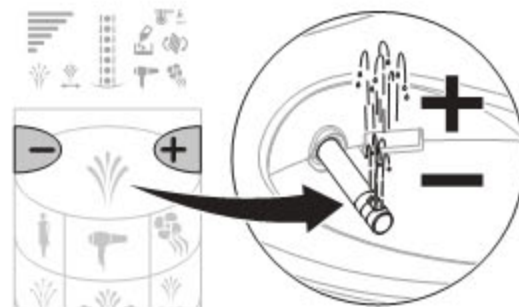

**6** Start og stop oscillation ved at trykke på tasten

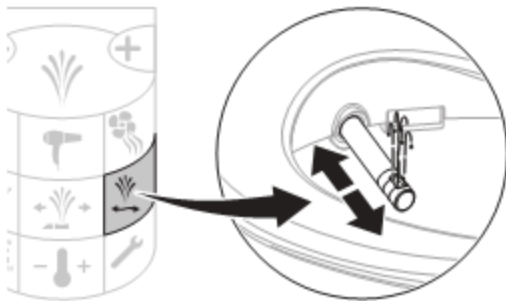

**7** Start og stop lady-douche ved at trykke på tasten

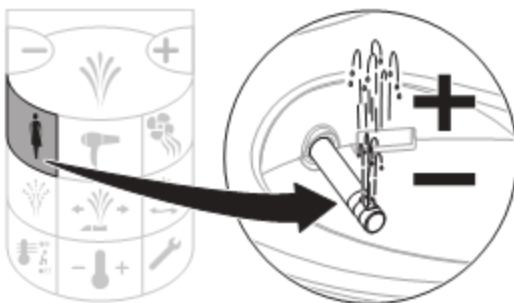

## Første ibrugtagning

### Klargøring af påsats

#### Forudsætninger

Der er udført funktionskontrol med betjeningsfeltet og fjernbetjeningen.

**1** Fjern stænkbeskyttelsen

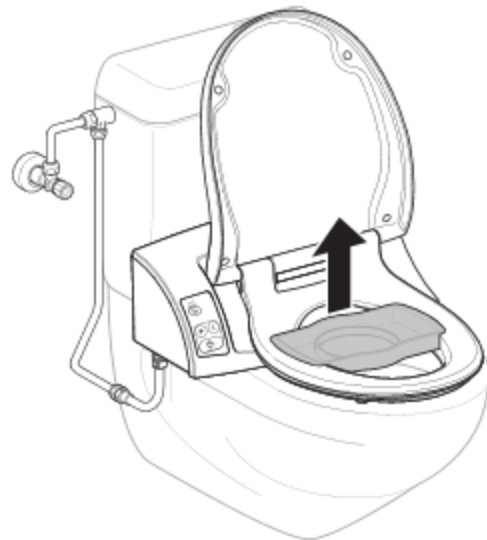

**2** Rengør påsatsen

## Aflevering

### Udlevering af påsats til kunden

- 1** Kunden skal instrueres i brugen af produktet
- 2** Vedligeholdelses- og rengøringsforskrifterne skal forklares for kunden
- 3** Udlever slutkundematerialet til kunden
- 4** Udfyld garantibeviset sammen med kunden (slutkundemateriale), og send det til Geberit

## Sikkerhet

### Målgruppe og kvalifikasjon

Geberit-produktet må kun monteres av en utdannet vs-installatør i samsvar med monteringsanvisning og sikkerhetsanvisningene.

### Bruk

AquaClean 5000 og AquaClean 5000*plus* må bare monteres som tilleggsett på WC-skåler med synlig sistene eller innbyggingssistene.

AquaClean 5000 og AquaClean 5000*plus* må ikke installeres i rom hvor det er fare for frost. Lavest mulige omgivelsestemperatur er 10 °C.

### Forklaring på symbolene

#### Symbol



#### Betydning

Ta spesielt hensyn til anviste arbeidstrinn.

## Kontakt

Henvend deg til din Geberit-forhandler eller [www.geberit.com](http://www.geberit.com) for tekniske opplysninger og forespørsler.

## Tekniske data

Nettfrekvens	50 - 60	Hz
Nominell spenning	230	V AC
Lengde nettleiding	2	m
Inngangseffekt	850	W
Strømningstrykkområde	1 - 10	bar
Relativ luftfuktighet	max. 95	% relativ
Nettvekt	6,3	kg

## Montering

### Monteringsforskjell

Denne monteringsanvisningen viser montering av tilleggsettet AquaClean 5000*plus*. Arbeidstrinnene for tilleggsettet AquaClean 5000 vises ikke, men er identiske.

AquaClean 5000



AquaClean 5000*plus*



Følg trinnene nedenfor ved monteringen:

- Opprett vann- og elektrotilkopling
- Montere tilleggsettet på WC-skålen
- Koble tilleggsettet til vannforsyningen
- Koble tilleggsettet til elektrotilkoplingen

Tilleggsettet kan få vann fra synlig sistene eller innbyggingssistene.

### Forutsetninger

- Elektrotilkopling må være jordet og tilgjengelig
- Vanntilkopling må være tilgjengelig
- WC-skålens masse i forhold til AquaClean 5000, AquaClean 5000*plus* kontrollert (mønster 998.425.00.0)

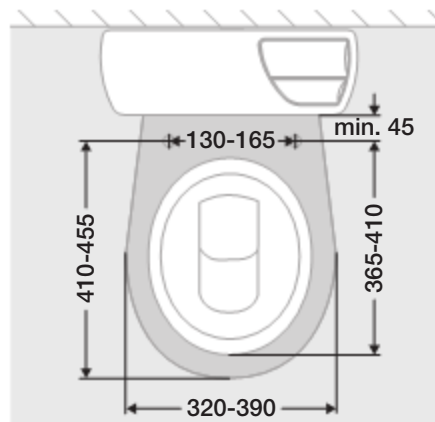

## Tilkopling til vannforsyning ved synlig sistere

Avhengig av vanntilkoplingsmåte kan det være nødvendig med et vanntilkoplingssett. Følgende vanntilkoplingssett står til disposisjon:

- Vanntilkopling på venstre side  
→ Inkludert i standard tilkoplingssett
- Vanntilkopling i midten bak  
→ Vanntilkoplingssett art. nr. 115.438.00.1
- Vanntilkopling på høyre side  
→ Vanntilkoplingssett art. nr. 240.396.00.1

- 1 Finn plasseringen av vanntilkoplingen (på venstre side, i midten bak eller på høyre side)
- 2 Kontroller om nødvendig vanntilkoplingssett er tilgjengelig
- 3 Kople til vannforsyningen som vist i monteringsanvisningen leveres sammen med vanntilkoplingssettet

## Vanntilkopling ved innbyggingssystemer

Avhengig av sistemodellen kan det være nødvendig med et vanntilkoplingssett. Følgende vanntilkoplingssett står til disposisjon:

- UP300 / UP320 innbyggingssystemer med ytterrør  
→ Vanntilkoplingssett art. nr. 249.801.00.1
- UP200 innbyggingssystemer, elementhøyde 82 cm med ytterrør  
→ Vanntilkoplingssett art. nr. 240.634.00.1
- UP200 innbyggingssystemer, elementhøyde 98 cm med ytterrør  
→ Vanntilkoplingssett art. nr. 240.635.00.1

- 1 Kontroller om det er formontert et ytterrør i innbyggingssystemen



Etiketten på beskyttelsesplaten under betjeningsplaten viser om det er formontert et ytterrør i innbyggingssystemen. Mangler systemen formontert ytterrør, kan vanntilkoplingen opprettes med synlig kopperrør over fliser / veggpuss, eller med ekstern tilkopling.



- 2 Sjekk hvilken type sistere som er montert, og hvilken elementhøyde den har.
- 3 Sjekk om nødvendig vanntilkoplingssett er for hånden
- 4 Kople til vannforsyningen som vist i monteringsanvisningen som leveres sammen med vanntilkoplingssettet

## Montere tilleggssettet på WC-skålen

- 1 Skru fast filterelementet på undersiden

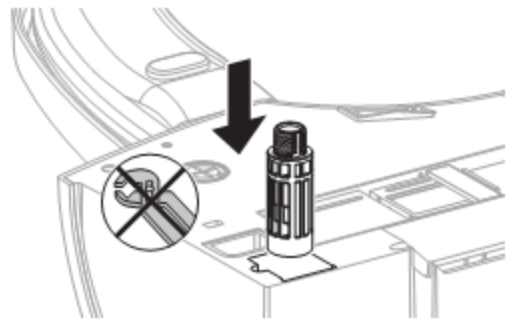

- 2 Finn ut hvilken side av WC-skålen stikkkontakten befinner seg på
- 3 Legg nettkabelen på undersiden mot høyre eller venstre, avhengig av hvor den sitter

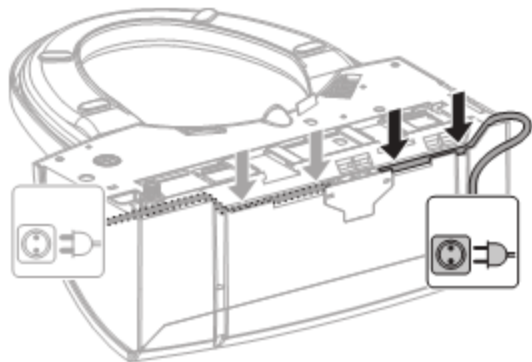

- 4** Les av serienummeret fra typeskiltet og overfør det til garantikortet (A), eller ta av etiketten med serienummeret fra emballasjen for sluttkundepapirene og kleb den på garantikortet (B)

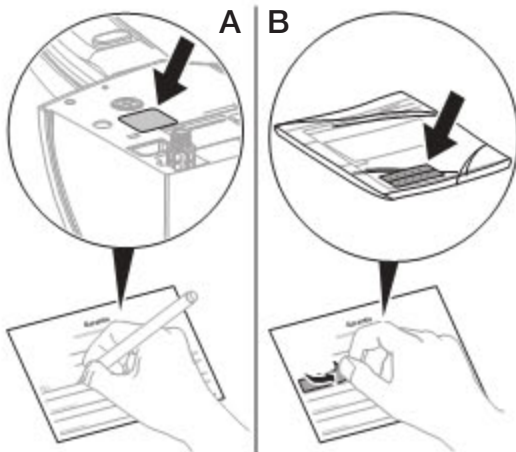

- 5** Skru fast avløpsbenden på ventilen

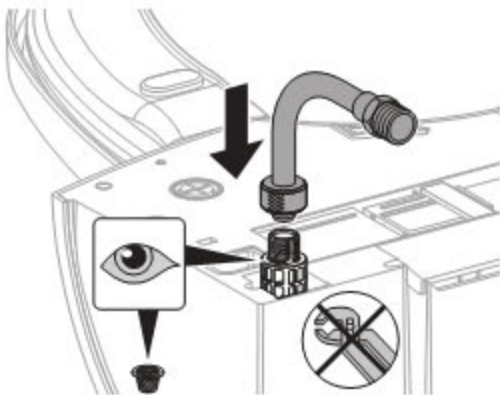

**6**

**i** For WC-skåler som ikke har gjennomgående hull (blindhull) til å feste tilleggsettet i, bruk en adapterplate (art. nr. 240.495.00.1) og monter denne i henhold til medfølgende monteringsanvisning.

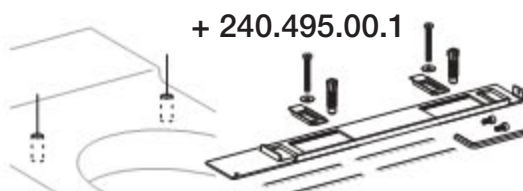

- 7** Sett inn monteringskruene

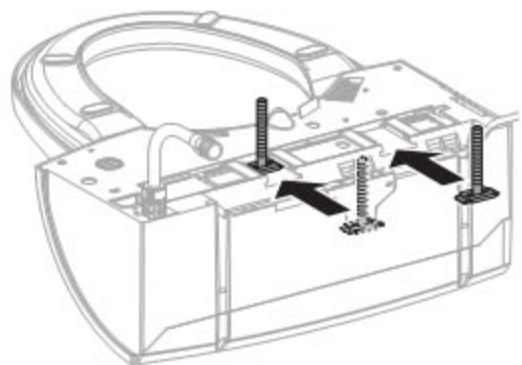

- 8** Sett tilleggsettet med monteringskruer på WC-skålen og stram vingemutterne lett

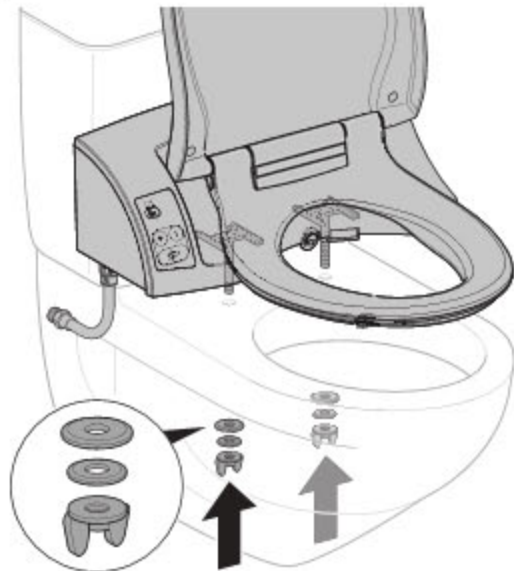

## 9 Juster tilleggssettet og stram vingemutterne



## 10

**i** Dersom utjevningsbufferne ikke ligger jevnt på WC-skålen, kan tilleggssettet bli skadet.

Kontroller utjevningsbufferens posisjon, og skift dem ved behov

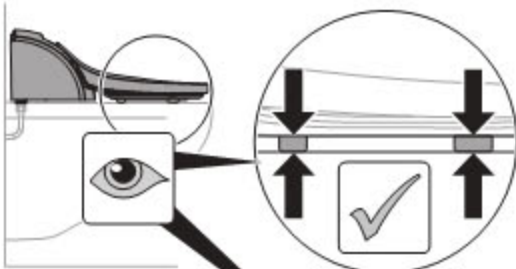

Art. 241.517.CG.1

2 x 6 mm 

2 x 8 mm 

## 11 Åpne filterrommet

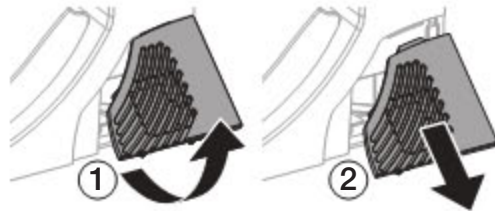

## 12 Ta det aktive kullfilteret ut av posen og sett det inn i filterrommet

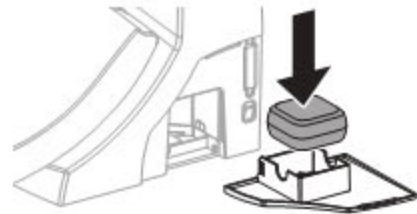

## 13 Lukk filterrommet igjen

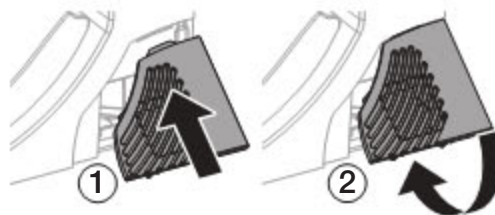



## Koble tilleggssettet til vannforsyningen

Hvordan det kobles vann til tilleggssettet avhenger av om sisternen er innebygd eller synlig.

### Forutsetninger

Det er opprettet vanntilkopling til innbyggingsssystemer eller synlig sisterner

### 1 Steng hovedkranen

**i** Ved innbyggingsssystemer kan tilleggssettet kobles til hjørneventilen som vist i monteringsanvisningen for vanntilkoplingssettet.

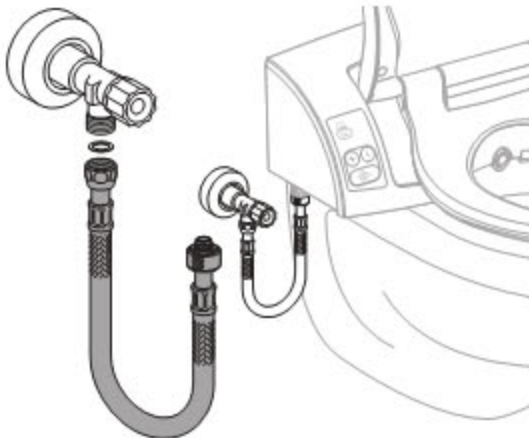

**i** Er sisternen synlig, kan tilleggssettet kobles til hjørneventilen som vist i monteringsanvisningen for vanntilkoplingssettet, eller som angitt nedenfor.

### 2 Måle opp vanntilkoplingen

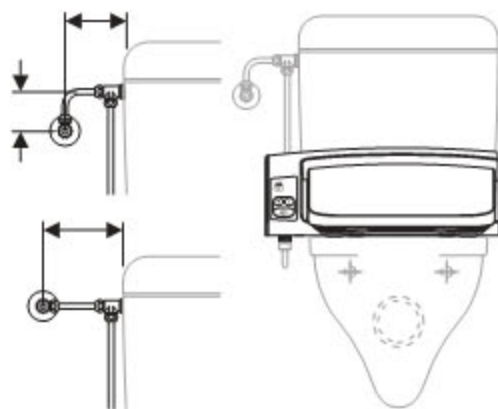

### 3 Forbind vanntilkoplingen med avløpsbenden

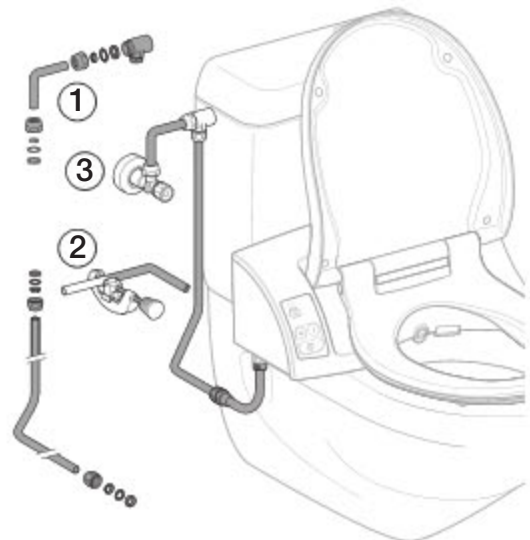

### 4 Løsne avløpsbenden fra tilleggssettet og dreii den nedover



### 5 Åpne hovedkranen

## 6 Åpne hjørneventilen og spyl rørledningen



## 7 Lukk hjørneventilen igjen, dreii avløpsbenden oppover og kople den til tilleggssettet



## 8 Åpne hjørneventilen



## Testing etter montering

Kontroller funksjonene med betjeningsfeltet

- 1** Sett i støpslet

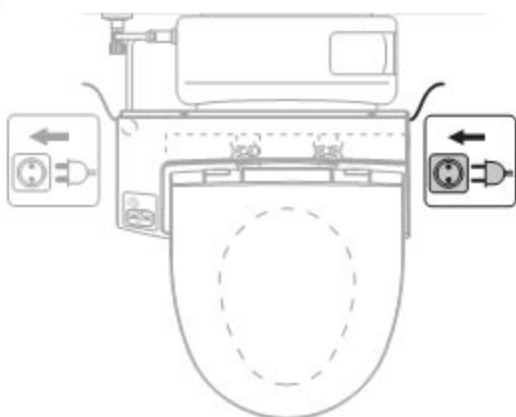

- 2** Åpne filterrommet

- 3** Slå på strømbryteren

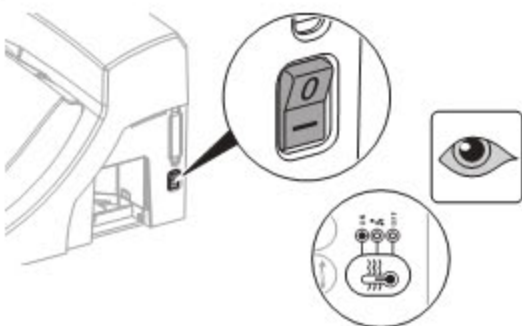

- 4** Lukk filterrommet igjen

- 5** Legg sprutvernet på tilleggssettet

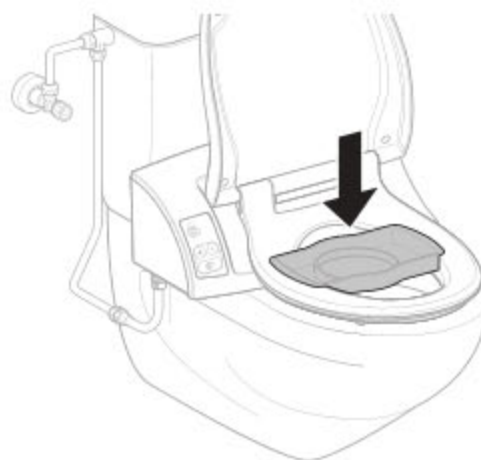

- 6** Dekk til vinduet for brukeridentifikasjon med hånden

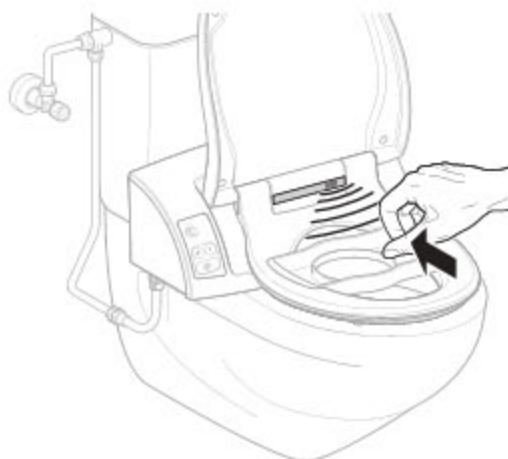

- 7** Luktavsuguet starter automatisk etter 4 - 6 s. Bruk tasten (PÅ / AV) for å starte luktavsuguet manuelt

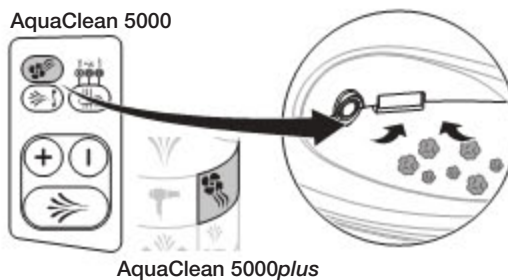

**i** Dusjdysen rengjøres automatisk etter hver dusjing.

**8** Trykk på dusj-tasten i betjeningsfeltet: Dusjarmen går ut, og dusjen starter

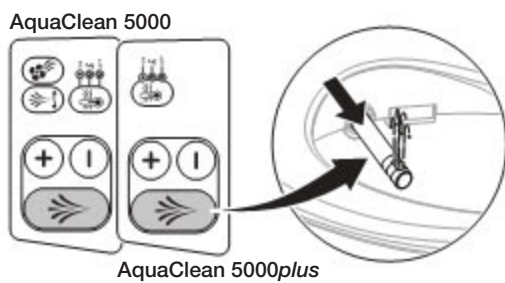

**9** Kontroller styrken på dusjstrålen ved å trykke på tastene

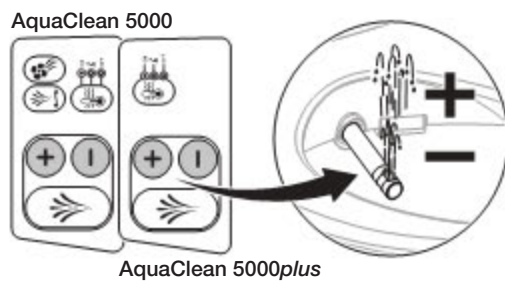

**10** Start og avslutt svingningen ved å trykke på tasten

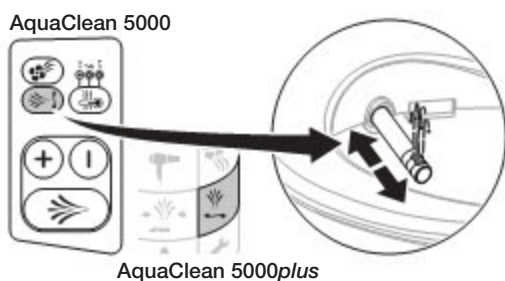

**11** Vent i 3 min. Trykk på dusj-tasten på nytt, og kontroller om dusjvannet har kroppstemperatur

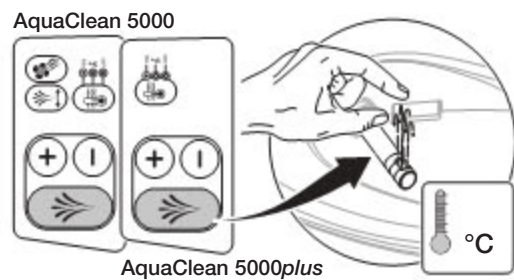

**i** Hvis lager- eller transporttemperaturen stiger over 45 °C, utløses sikringstermostaten.

**12** Hvis vannet er kaldt, må sikringstermostaten tilbakestilles

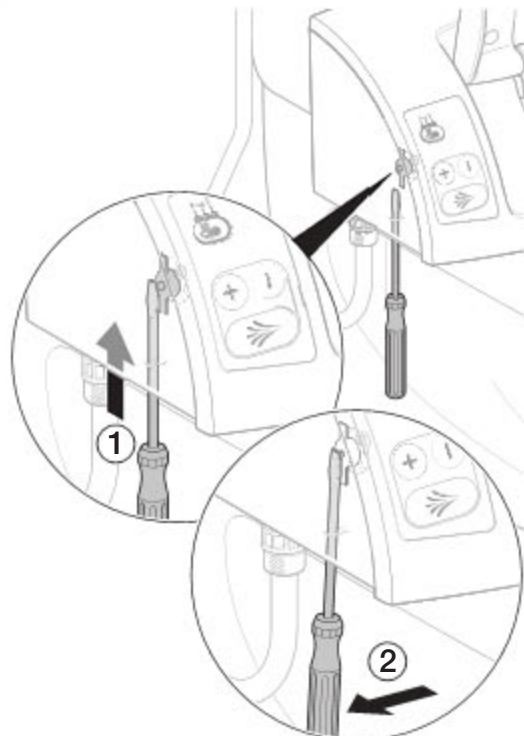

## For AquaClean 5000plus kontrolleres funksjonene med fjernkontrollen

### Forutsetninger

Funksjonene er kontrollert på betjeningsfeltet, og betjeningsfeltet er klart til bruk.

- 1 Sette inn batterier i fjernkontrollen

**i** For at fjernkontrollen skal registrere tilleggssettet når det tas i bruk, må avstanden mellom fjernkontrollen og tilleggssettet være mindre enn 1 m når batteriene settes inn i fjernkontrollen.

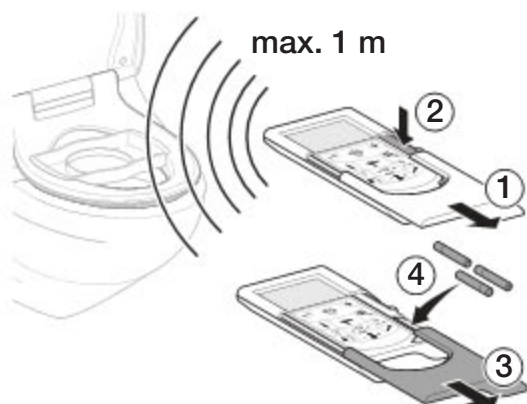

- 2 Dekk til vinduet for brukeridentifikasjon med hånden

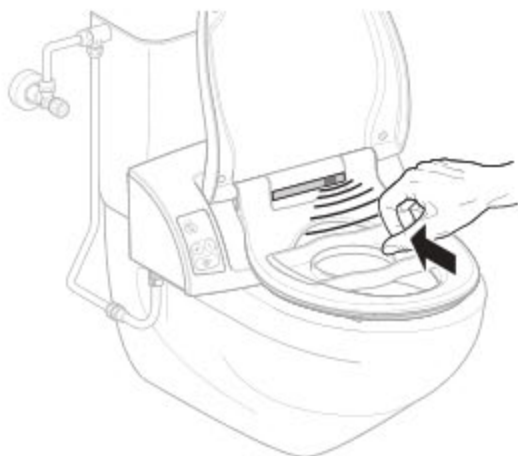

- 3 Slå luktavsuget på og av manuelt

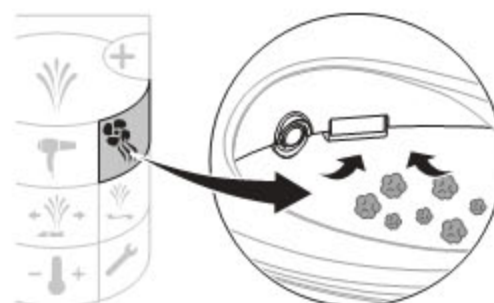

- 4 Trykk på dusj-tasten: Dusjarmen går ut, og dusjen starter

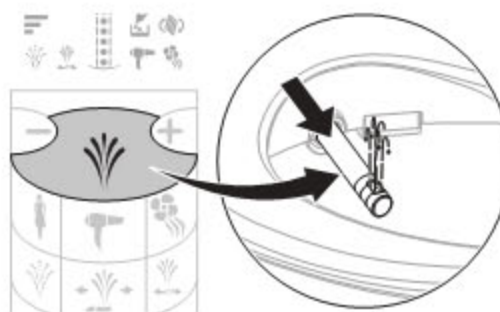

- 5 Kontroller styrken på dusjstrålen ved å trykke på tastene

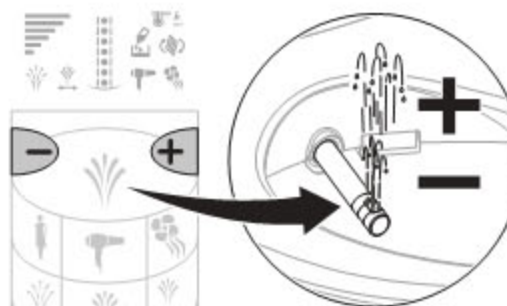

**6** Start og avslutt svingningen ved å trykke på tasten

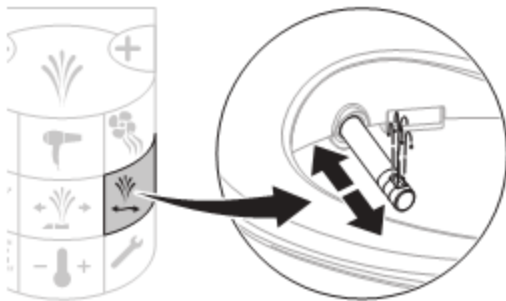

**7** Start og avslutt lady-dusjen ved å trykke på tasten

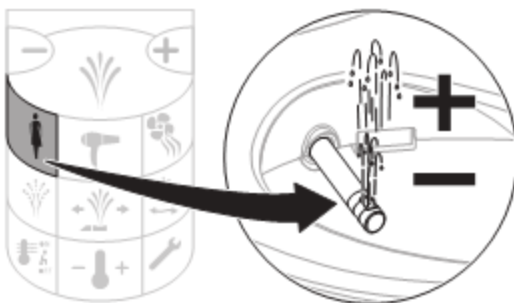

## Første gangs bruk

### Gjøre tilleggssettet klart til bruk

#### Forutsetninger

Funksjonskontrollene med betjeningsfeltet og fjernkontrollen er utført uten feil.

**1** Fjerne sprutvernet

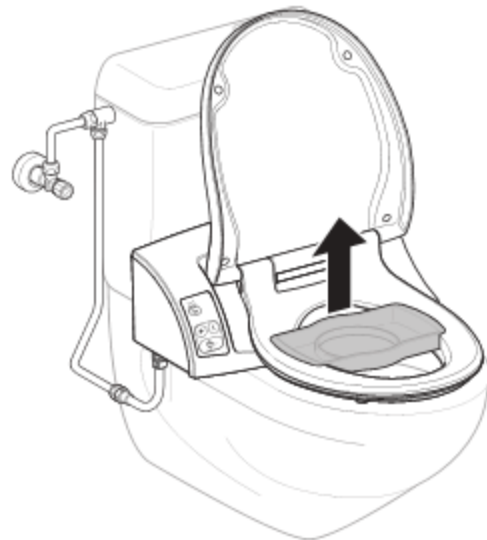

**2** Rengjøre tilleggssettet

## Overlevering

### Overlever tilleggssettet til kunden

- 1** Forklar kunden hvordan tilleggssettet brukes
- 2** Gi kunden informasjon om rengjøring og vedlikehold
- 3** Gi kunden sluttkundepapirene
- 4** Fyll ut garantikortet sammen med kunden (sluttkundepapir) og send det til Geberit

## Säkerhet

### Målgrupp och kvalifikation

Geberit-produkten får endast monteras av en behörig VVS-installatör under beaktande av monteringsanvisningen och säkerhetsbestämmelserna.

### Användning

AquaClean 5000 och AquaClean 5000*plus* får endast användas på WC-porslin med synlig eller dold cistern.

AquaClean 5000 och AquaClean 5000*plus* får inte installeras i utrymmen där det finns risk för frost. Lägsta omgivande temperatur är 10 °C.

### Symbolförklaring

Symbol	Betydelse
	Här bör du vara speciellt observant.

## Kontakt

För teknisk information och förfrågningar, kontakta din Geberit återförsäljare eller [www.geberit.com](http://www.geberit.com).

## Tekniska data

Nätfrekvens	50 - 60	Hz
Märkspänning	230	V AC
Längd nätkabel	2	m
Effektupptagning	850	W
Flödestryckområde	1 - 10	bar
Luftfuktighet	maks. 95	% relativ
Nettovikt	6,3	kg

## Montering

### Monteringsskillnad

Denna monteringsanvisning beskriver monteringen av AquaClean 5000*plus*. Monteringen av AquaClean 5000 är identisk och visas inte här.

AquaClean 5000



AquaClean 5000*plus*



Monteringen består av följande delmoment:

- Förbered vatten- och elanslutningen
- Montera enheten på WC-porslinet
- Anslut enheten till vattenanslutningen
- Koppla enheten till elanslutningen

Vattenanslutningen kan göras med synlig eller dold cistern.

### Förutsättningar

- Jordad elanslutning finns
- Vattenanslutning finns
- WC-porslinets mått har kontrollerats och får användas tillsammans med AquaClean 5000, AquaClean 5000*plus* (kontrollmall 998.425.00.0)

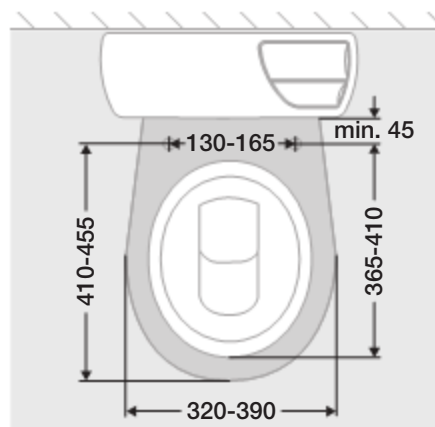

## Vattenanslutning vid synlig cistern

Du behöver en anslutningssats som passar till vattenanslutningen. Följande vattenanslutningssatser finns tillgängliga:

- Vattenanslutning på vänster sida  
→ Ingår i standardanslutningssatsen
- Vattenanslutning baktill i mitten  
→ Vattenanslutningssats art.nr 115.438.00.1
- Vattenanslutning på höger sida  
→ Vattenanslutningssats art.nr 240.396.00.1

- 1 Kontrollera vattenanslutningens läge (på vänster sida, baktill i mitten eller på höger sida)
- 2 Kontrollera att en passande vattenanslutningssats finns
- 3 Gör vattenanslutningen enligt monteringsanvisningen som bifogats till vattenanslutningssatsen

## Vattenanslutning vid dold cistern

Du behöver en vattenanslutningssats som passar till cisternen. Följande vattenanslutningssatser finns tillgängliga:

- UP300 / UP320 dold cistern med vattenrör  
→ Vattenanslutningssats art.nr 249.801.00.1
- UP200 dold cistern elementhöjd 82 cm med vattenrör  
→ Vattenanslutningssats art.nr 240.634.00.1
- UP200 dold cistern elementhöjd 98 cm med vattenrör  
→ Vattenanslutningssats art.nr 240.635.00.1

- 1 Kontrollera om det finns ett vattenrör förinstallerat i den dolda cisternen

**i** Dekalen på skyddsplattan under manövreringsplattan visar om det finns ett vattenrör förinstallerat i den dolda cisternen. Har cisternen inget förmonterat vattenrör kan man ansluta vattnet med synliga rör ovanpå kakel / puts eller med en extern anslutning.

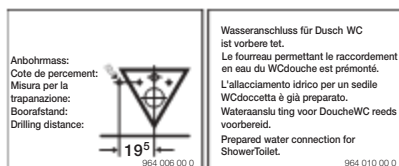

- 2 Kontrollera vilken dold cistern som finns och vilken elementhöjd den har
- 3 Kontrollera att en passande vattenanslutningssats finns
- 4 Gör vattenanslutningen enligt monteringsanvisningen som bifogats till vattenanslutningssatsen

## Montering av enheten på WC-porslinet

- 1 Skruva fast filterröret på undersidan

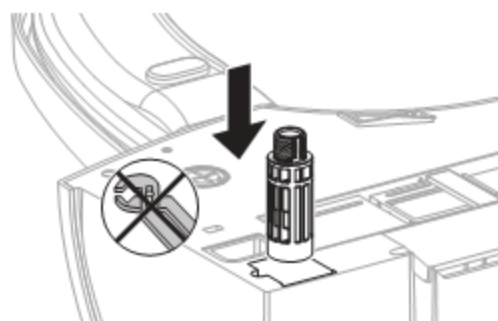

- 2 Kontrollera på vilken sida av WC-porslinet nätanslutningen finns
- 3 Lägg in nätkabeln till höger eller vänster på undersidan beroende på nätanslutningens läge

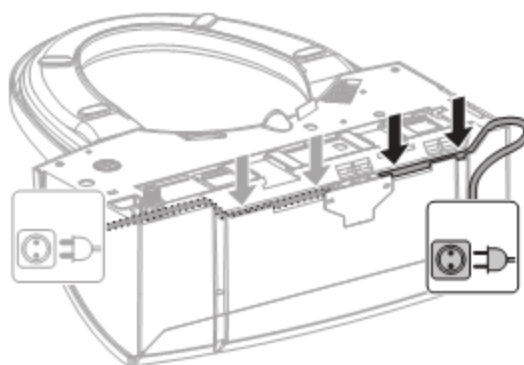



- 4** Avläs serienumret på typskylten och skriv det på garantikortet (A) eller dra bort dekalen med serienumret från förpackningen till slutkundsdokumentet och klistra fast den på garantikortet (B)

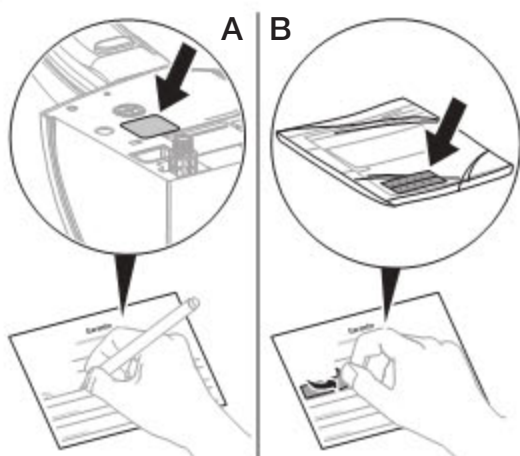

- 5** Skruva fast anslutningsböjen på ventilen

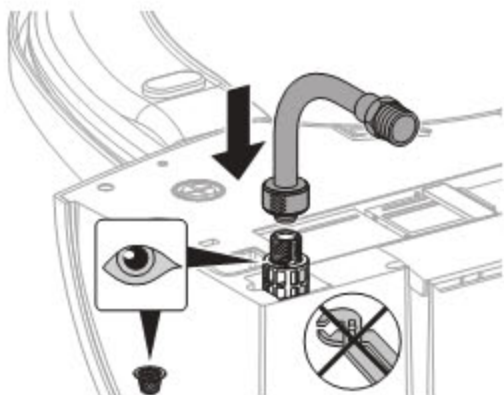

**6**

- i** På WC-porslin utan genomgående hål för montering används adapterplattan (art.nr 240.495.00.1) som monteras enligt bifogad monteringsanvisning.

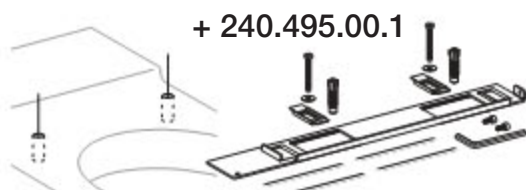

- 7** Sätt in fästskruvarna

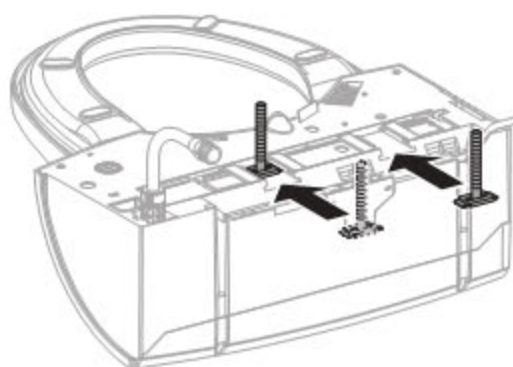

- 8** Sätt enheten på WC-porslinet med fästskruvarna och dra åt vingmuttrarna lätt

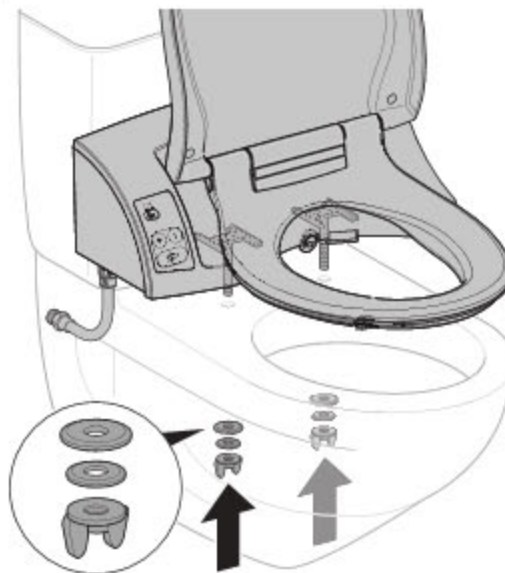

## 9 Rikta enheten och dra åt vingmuttrarna



## 10

**i** Om utjämningsdistanserna inte ligger jämnt mot WC-porslinet kan enheten skadas.

Kontrollera utjämningsdistansernas läge och byt ut dem vid behov

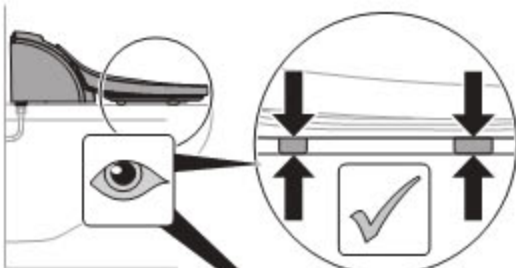

Art. 241.517.CG.1

2 x 6 mm 

2 x 8 mm 

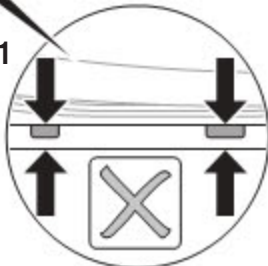

## 11 Öppna filterfacket

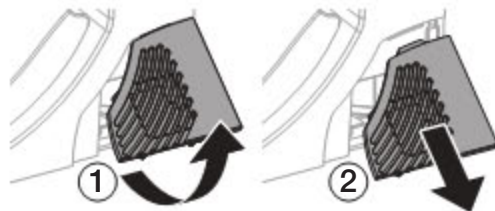

## 12 Ta ut aktivtkolffiltret ur påsen och sätt in det i filterfacket

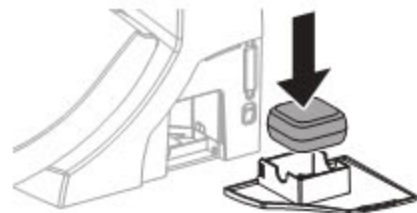

## 13 Stäng filterfacket igen

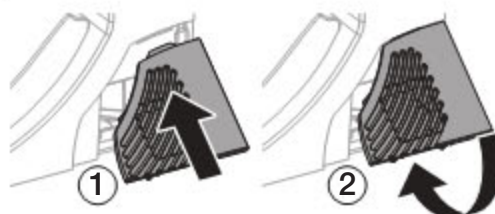

## Anslutning av enheten till vattenanslutningen

Enheten ansluts på olika sätt beroende på om anslutningen ska göras till dold eller synlig cistern.

### Förutsättningar

Vattenanslutningen till dold eller synlig cistern är klar.

### 1 Stäng huvudavstängningen

**i** Vid dold cistern kan enheten kopplas till vinkelventilen enligt monteringsanvisningen som bifogas vattenanslutningssatsen.

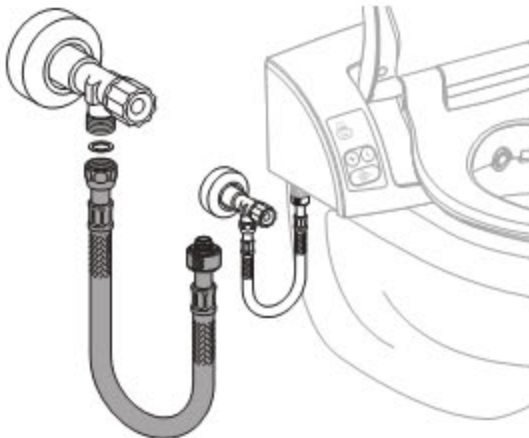

**i** Vid synlig cistern kan enheten kopplas till vinkelventilen enligt följande steg eller enligt monteringsanvisningen som bifogas vattenanslutningssatsen.

### 2 Mät ut vattenanslutningen

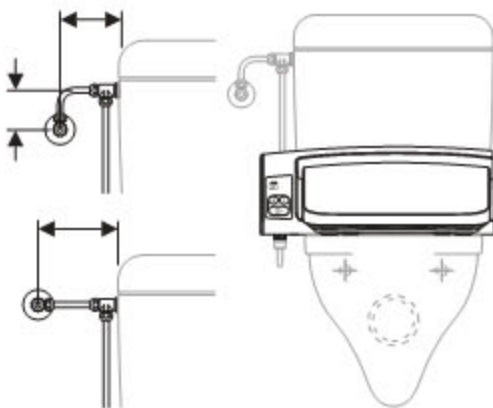

### 3 Koppla ihop vattenanslutningen med anslutningsböjen

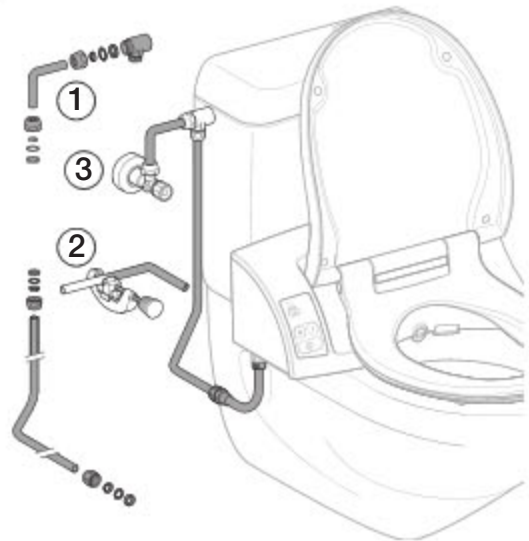

### 4 Lossa anslutningsböjen från enheten och vrid den nedåt



### 5 Öppna huvudavstängningen

## 6 Öppna vinkelventilen och spola ledningen



## 7 Stäng vinkelventilen igen, vrid anslutningsböjen uppåt och anslut den till enheten



## 8 Öppna vinkelventilen



## Provning efter monteringen

Kontrollera funktionen med manöverpanelen

- 1** Sätt i stickproppen

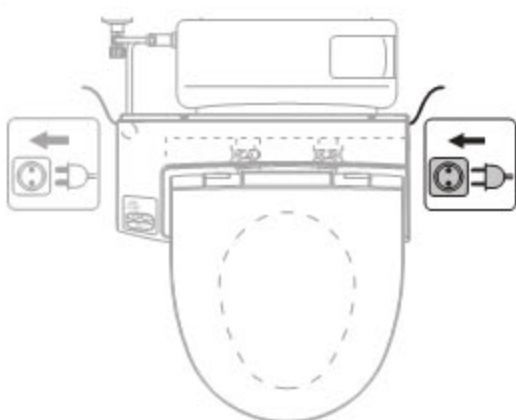

- 2** Öppna filterfacket

- 3** Slå på nätströmbrytaren

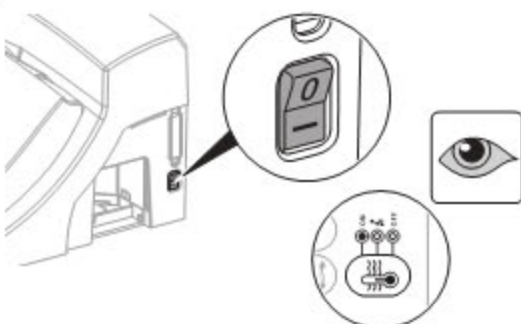

- 4** Stäng filterfacket igen

- 5** Sätt på stänkskyddet

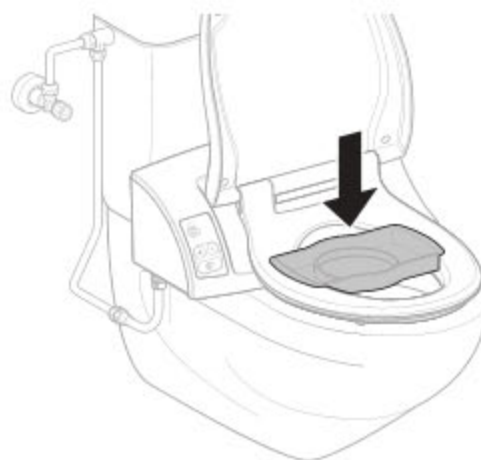

- 6** Täck över användaridentifieringens infraröda öga med handen

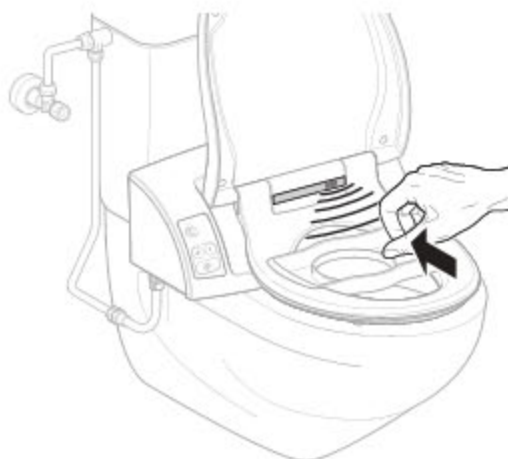

- 7** Luktutsuget startar automatiskt efter 4 - 6 s. Tryck på knappen (TILL / FRÅN) för att starta luktutsuget manuellt

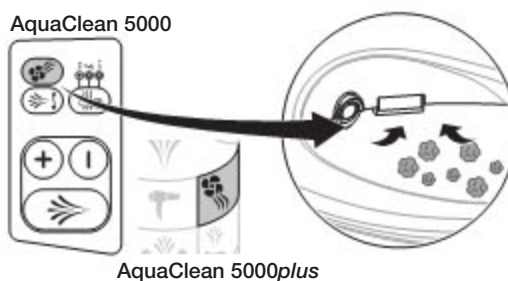

**i** Duschmunstycket rengörs automatiskt före och efter varje användning.

**8** Tryck på duschknappen på manöverpanelen: Duscharmerna körs ut och duschen startar

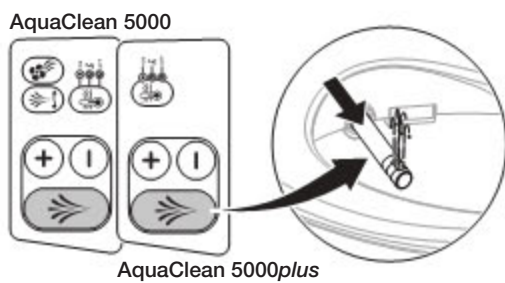

**9** Kontrollera duschstrålens styrka genom att trycka på knapparna

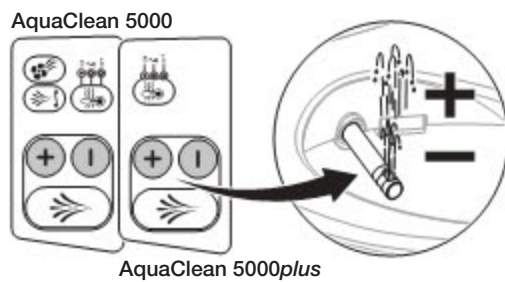

**10** Starta och avsluta oscillationen genom att trycka på knappen

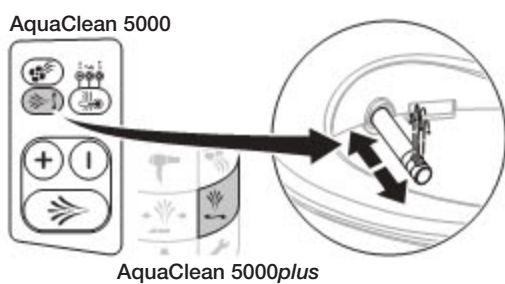

**11** Vänta 3 min. Tryck igen på duschknappen och kontrollera om duschvattnet har kroppstemperatur

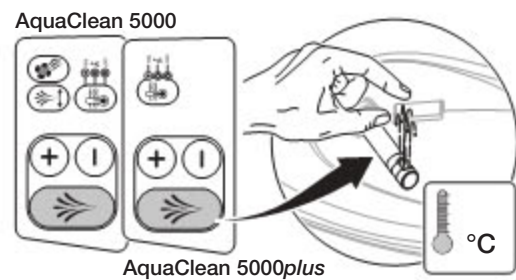

**i** Om lagrings- eller transporttemperaturen är högre än 45 °C utlöser säkerhetstermostaten.

**12** Återställ säkerhetstermostaten vid kallt vatten

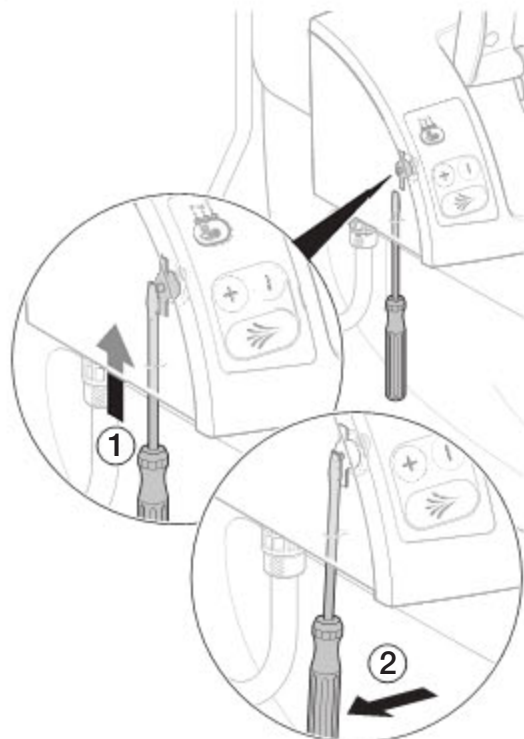

## Använd fjärrkontrollen och kontrollera funktionerna på AquaClean 5000plus

### Förutsättningar

Funktionerna har kontrollerats på manöverpanelen och manöverpanelen är driftklar.

- 1 Sätt i batterier i fjärrkontrollen

**i** För att fjärrkontrollen ska kunna identifiera enheten vid idrifttagandet måste avståndet till enheten vara mindre än 1 m när du sätter i batterierna.

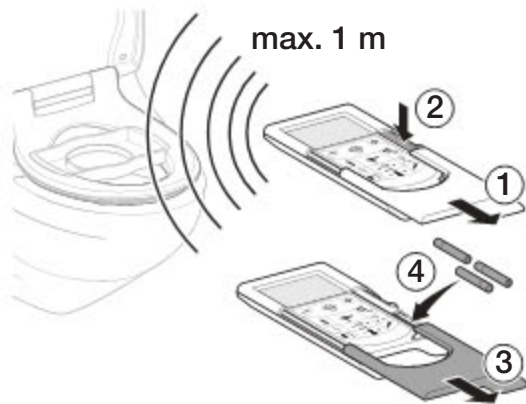

- 2 Täck över användaridentifieringens infraröda öga med handen



- 3 Slå på och stäng av luktutsuget manuellt

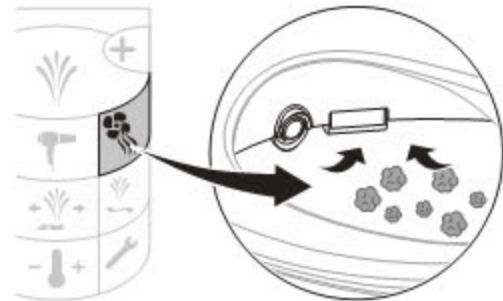

- 4 Tryck på duschknappen: Duscharmnen körs ut och duschen startar

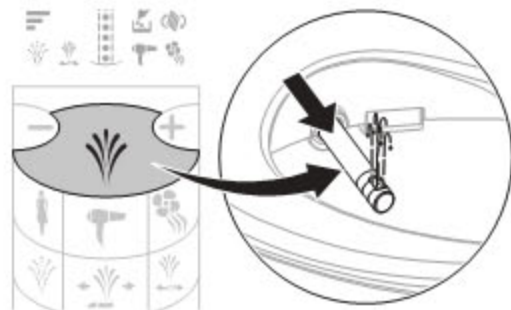

- 5 Kontrollera duschstrålens styrka genom att trycka på knapparna

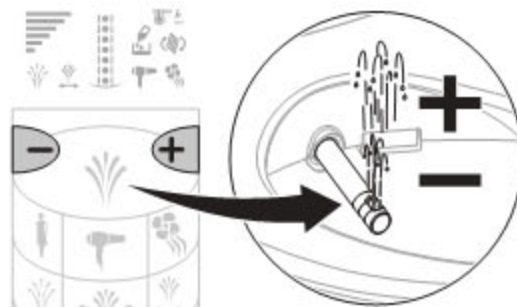

- 6** Starta och avsluta oscillationen genom att trycka på knappen

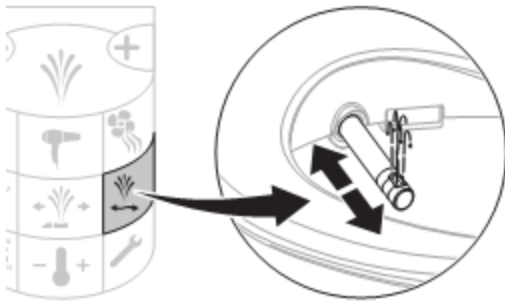

- 7** Starta och stäng av intimduschen genom att trycka på knappen

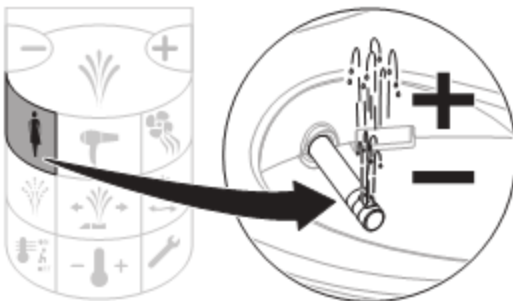

## Första idrifttagandet

### Gör enheten driftklar

#### Förutsättningar

Godkänd funktionsprovning med manöverpanel och fjärrkontroll.

- 1** Ta bort stänkskyddet

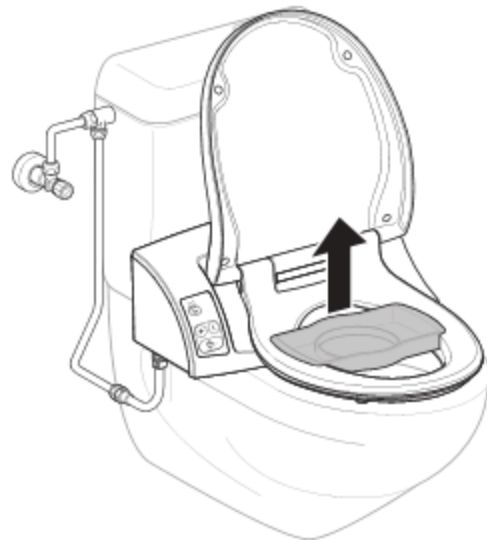

- 2** Rengör enheten

## Godkännande

### Lämna över enheten till kunden

- 1** Visa kunden hur enheten används
- 2** Förklara underhålls- och rengöringsanvisningarna för kunden
- 3** Lämna över slutkundsdokumenterna till kunden
- 4** Fyll i garantikortet tillsammans med kunden (slutkundsdokument) och skicka det till Geberit



## Turvallisuus

### Kohderyhmä ja pätevyys

Tämän Geberit-tuotteen saa asentaa vain koulutettu LV- asentaja asennusohjetta ja turvallisuusmääräyksiä noudattaen.

### Käyttöalue

AquaClean 5000- ja AquaClean 5000*plus* -WC-istuinta saa käyttää vain WC-posliineissa, joissa on joko pintasäiliö tai piilohuuhtelusäiliö.

AquaClean 5000- ja AquaClean 5000*plus* -WC-istuinta ei saa asentaa tiloihin, joissa voi olla pakkasta. Ympäristön minimilämpötila on 10 °C.

### Symbolien selitys

#### Symboli



#### Selitys

Kiinnitä erityistä huomiota työvaiheeseen.

## Yhteydenotto

Teknisiä tietoja varten ja tiedustelujen yhteydessä ota yhteyttä vastaavaan Geberit-jakeluyhtiöön tai katso [www.geberit.com](http://www.geberit.com) -sivustolta.

## Tekniset tiedot

Verkkotaajuus	50 - 60	Hz
Nimellisjännite	230	V AC
Sähköjohdon pituus	2	m
Tehontarve	850	W
Vesijohtopaine	1 - 10	bar
Kosteus	max. 95	% suhteellinen
Nettopaino	6,3	kg

## Asennus

### Asennuksen erot

Asennusohjeessa on esitetty AquaClean 5000*plus* -WC-istuimen asennus. AquaClean 5000 -WC-istuimen asennusvaiheita ei ole esitetty, mutta ne ovat täysin samanlaiset.

AquaClean 5000



AquaClean 5000*plus*



Asennukseen kuuluvat seuraavat vaiheet:

- Vesikytkennän ja sähköliitoksen asennus
- WC-istuimen asentaminen WC-posliiniin
- WC-istuimen liittäminen vesikytkentään
- WC-istuimen liittäminen sähköliitokseen

Vesikytkentä WC-istuinta varten voidaan järjestää pintasäiliöstä tai piilohuuhtelusäiliöstä.

### Edellytykset

- Maadoitettu sähköliitos käytettävissä
- Vesikytkentä käytettävissä
- WC-posliinin mittojen sopivuus AquaClean 5000-, AquaClean 5000*plus* -WC-istuimille tarkastettu (testimalline 998.425.00.0)

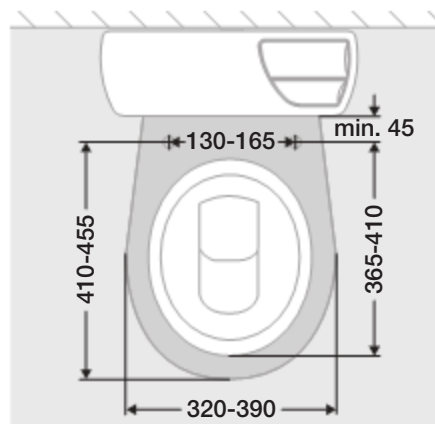

## Vesikytkenän asentaminen pintasäiliöön

Vesikytkenätyypin mukainen vesikytkenäsarja tarvitaan. Seuraavat vesikytkenäsarjat ovat saatavilla:

- Vesikytkenä, vasemmalla sivulla  
→ Sisältyy vakiokytkentäsarjaan
- Vesikytkenä, takana keskellä  
→ Vesikytkenäsarja tuotenro 115.438.00.1
- Vesikytkenä, oikealla sivulla  
→ Vesikytkenäsarja tuotenro 240.396.00.1

**1** Määritä vesikytkenän sijainti (vasemmalla sivulla, keskellä takana tai oikealla sivulla)

**2** Tarkasta, onko vastaava vesikytkenäsarja saatavilla

**3** Asenna vesikytkenä vesikytkenäsarjan mukana toimitettavan asennusohjeen mukaisesti

## Vesikytkenän asentaminen piilohuuhtelusäiliöön

Huuhtelusäiliömallin mukainen vesikytkenäsarja tarvitaan. Seuraavat vesikytkenäsarjat ovat saatavilla:

- UP300 / UP320 piilohuuhtelusäiliö ja suojaputki  
→ Vesikytkenäsarja tuotenro 249.801.00.1
- UP200 piilohuuhtelusäiliö, elementin korkeus 82 cm, ja suojaputki  
→ Vesikytkenäsarja tuotenro 240.634.00.1
- UP200 piilohuuhtelusäiliö, elementin korkeus 98 cm, ja suojaputki  
→ Vesikytkenäsarja tuotenro 240.635.00.1

**1** Tarkasta, onko piilohuuhtelusäiliöön jo esiasennettu suojaputki



Huuhtelulevyn alla olevan suojalevyn tarra kertoo, onko piilohuuhtelusäiliöön esiasennettu suojaputki. Mikäli huuhtelusäiliössä ei ole esiasennettua suojaputkea, voidaan vesikytkenä järjestää näkyvästi laattojen tai rappauksen päälle tai ulkoisella liitännällä.



Wasseranschluss für Dusch  
ist vorbereit.  
Le fourreau permettant le raccordement  
en eau du WCdouche est pré-monté.  
L'allacciamento idrico per un sedile  
WCdoccetta è già preparato.  
Wateraansluiting voor DoucheWC reeds  
voorbereid.  
Prepared water connection for  
ShowerToilet.  
964 010 00 0

**2** Tarkasta, mikä piilohuuhtelusäiliö ja millä elementin korkeudella varustettuna on saatavilla

**3** Tarkasta, onko vastaava vesikytkenäsarja valmiina

**4** Asenna vesikytkenä vesikytkenäsarjan mukana toimitettavan asennusohjeen mukaisesti

## WC-istuimen asentaminen WC-posliiniin

**1** Ruuvaa suodatinelementti kiinni alapuolelle

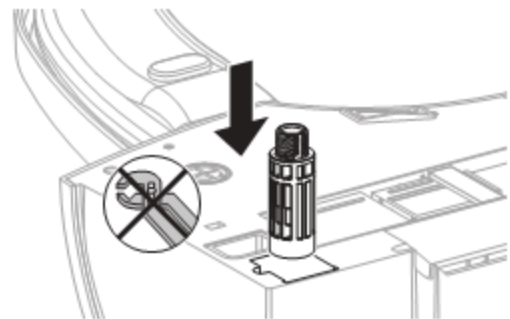

**2** Tarkasta, millä WC-posliinin puolella verkkoliitos on

**3** Aseta verkkojohto sijainnin mukaisesti alas joko vasemmalle tai oikealle

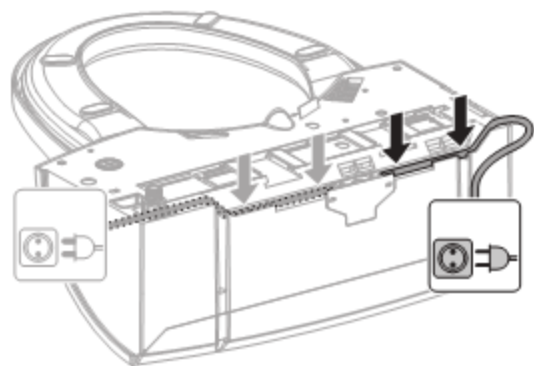

- 4** Katso sarjanumero tyypikilvestä ja merkitse se takuukorttiin (A) tai irrota loppuasiakkaan asiakirjojen pakkauksesta tarra, jossa on sarjanumero, ja liimaa se takuukorttiin (B)

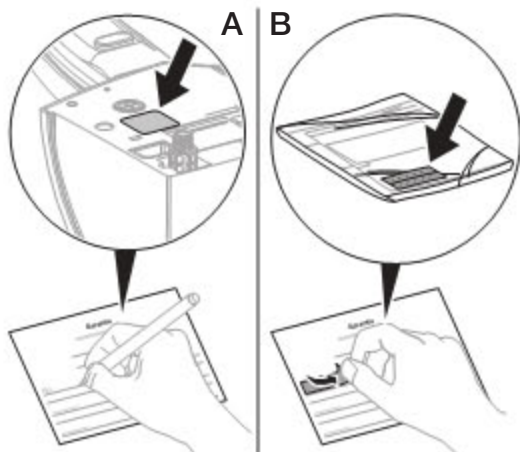

- 5** Ruuvaa liitoskäyrä tiukasti magneettiventtiin

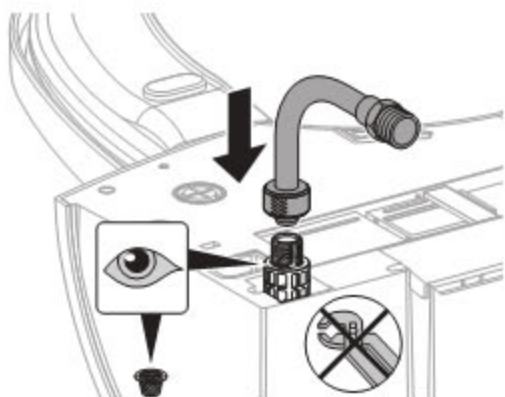

**6**

- i** Jos WC-posliinissa on läpimenemättömät reiät (valereiät) WC-istuimen kiinnittämistä varten, käytä adapterilevyä (tuotenro 240.495.00.1) ja asenna se mukana toimitettavan asennusohjeen mukaisesti.

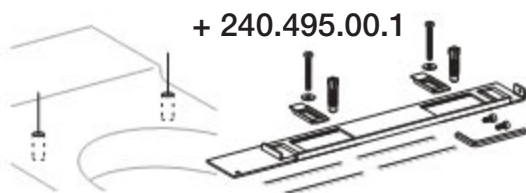

- 7** Aseta asennusruuvit paikalleen

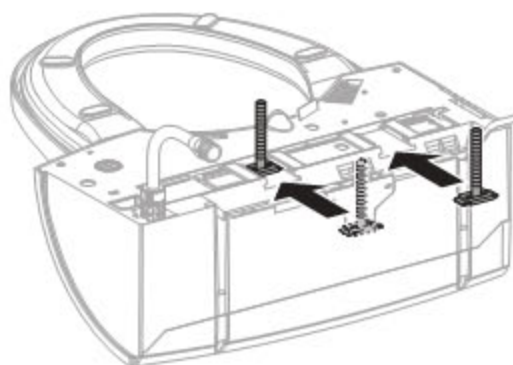

- 8** Aseta WC-istuin asennusruuveilla WC-posliiniin ja kiinnitä löysästi siipimuttereilla

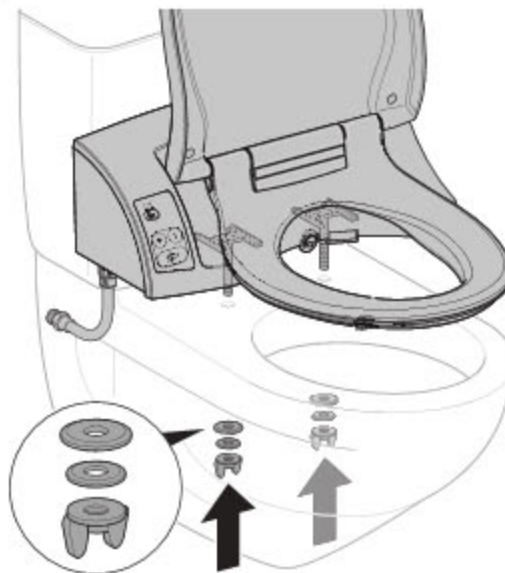

FI

**9** Aseta WC-istuin kohdalleen ja kiristä siipimutterit



**10**

**i** Jos tasausvaimentimet eivät ole tasaisesti WC-posliinin päällä, WC-istuin voi vaurioitua.

Tarkasta tasausvaimentimien asennot ja muuta niitä tarvittaessa

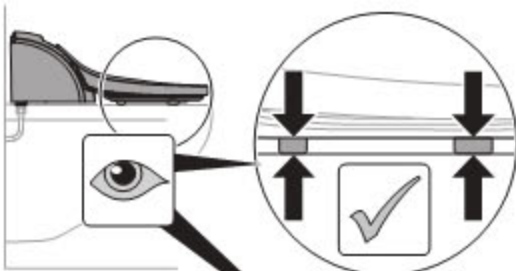

Art. 241.517.CG.1

2 x 6 mm 

2 x 8 mm 

**11** Avaa suodatinkotelo

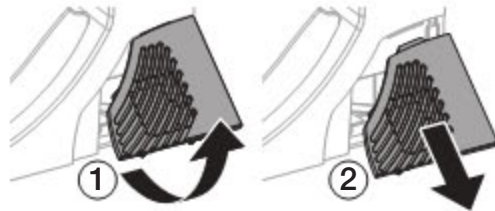

**12** Ota aktiivihiilisuodatin pussista ja aseta se suodatinkoteloon

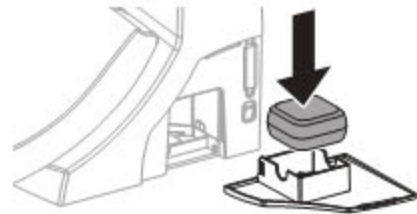

**13** Sulje suodatinkotelo

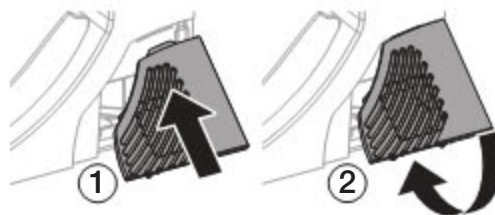

## WC-istuimen liittäminen vesikytkentään

WC-istuin liitetään eri tavalla piilohuuhtelusäiliöön tai pintasäiliöön kunkin vesikytkennän mukaisesti.

### Edellytykset

Piilohuuhtelusäiliöön tai pintasäiliöön vesikytkentä on asennettu.

**1** Sulje keskusvesihana

**i** Piilohuuhtelusäiliön yhteydessä WC-istuin voidaan liittää kulmasulkuventtiiliin vesikytkentäsarjan mukana toimitettavan asennusohjeen mukaisesti.

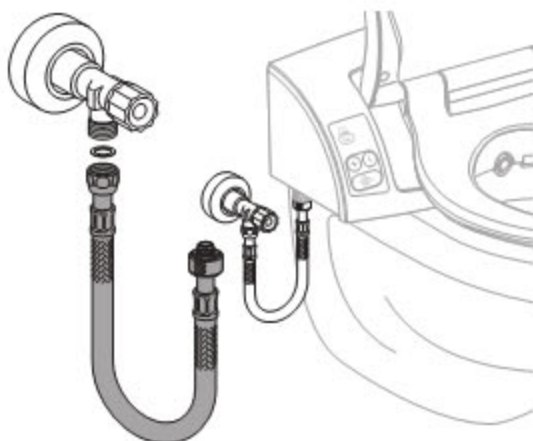

**i** Pintasäiliön yhteydessä WC-istuin voidaan liittää kulmasulkuventtiiliin joko seuraavien vaiheiden tai vesikytkentäsarjan mukana toimitettavan asennusohjeen mukaisesti.

**2** Mittaa vesikytkentä

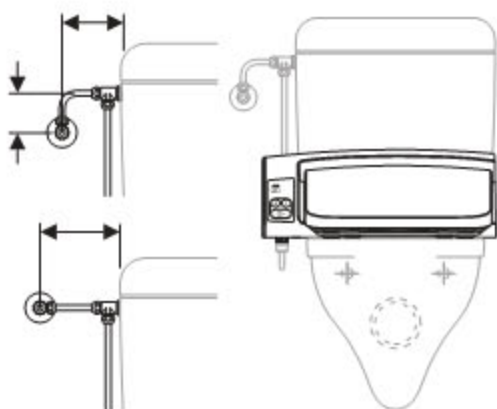

**3** Liitä vesikytkentä liitoskäyrään

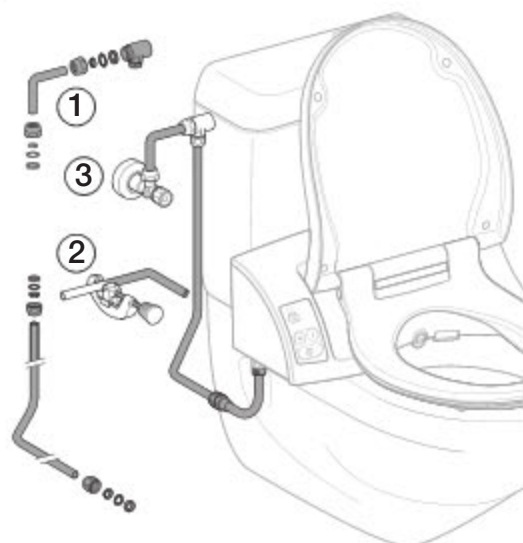

**4** Irrota liitoskäyrä WC-istuimesta ja käännä se alas



**5** Avaa keskusvesihana

**6** Avaa kulmasulkuventtiili ja huuhtele putki



**7** Sulje kulmasulkuventtiili uudelleen, käännä liitoskäyrä ylöspäin ja liitä se WC-istuimeen



**8** Avaa kulmasulkuventtiili



## Asennuksen jälkeiset tarkastustoimenpiteet

### Toimintojen tarkastus ohjauspaneelilla

- 1** Työnnä pistoke paikalleen

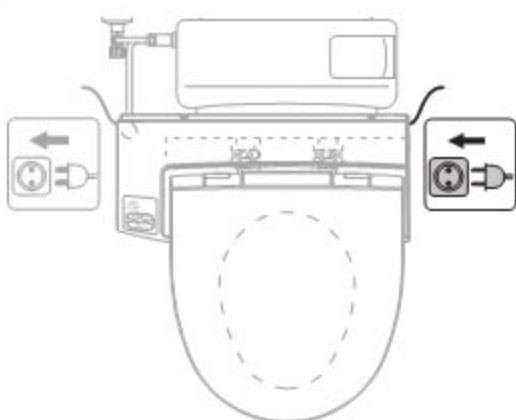

- 2** Avaa suodatinkotelo

- 3** Kytke verkkokytkin päälle

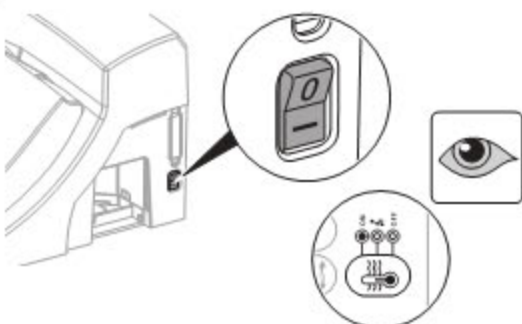

- 4** Sulje suodatinkotelo

- 5** Aseta roiskesuoja WC-istuimelle

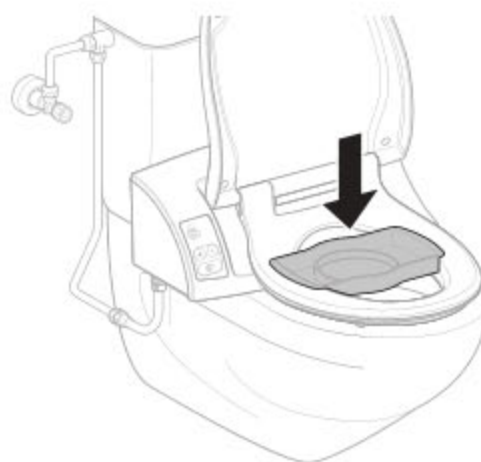

- 6** Peitä käyttäjälmaisimen ikkuna kädellä

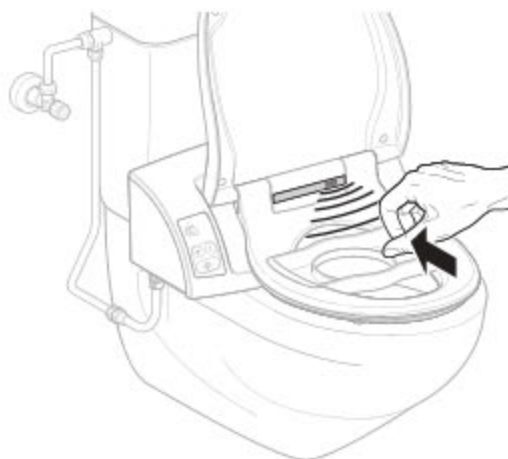

- 7** Ilmanraikastin käynnistyy automaattisesti 4 - 6 s kuluttua. Käynnistä ilmanraikastin manuaalisesti painamalla painiketta (PÄÄLLE / POIS)

AquaClean 5000



AquaClean 5000plus

**i** Suihkusuutin puhdistuu automaattisesti sekä ennen suihkun käyttöä että sen jälkeen.

**8** Paina suihkupainiketta ohjauspaneelissa: suihkuvarsi tulee ulos ja suihku käynnistyy

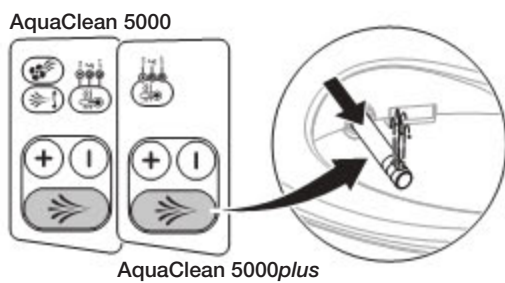

**9** Tarkasta suihkumäärä painamalla painikkeita

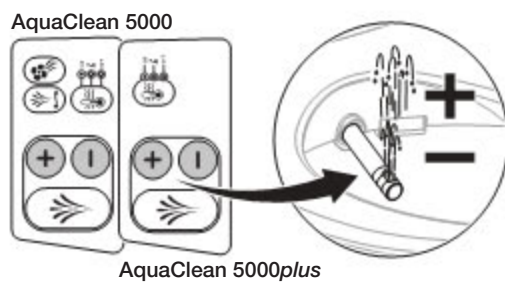

**10** Käynnistä ja pysäytä oskillaatio painamalla painiketta

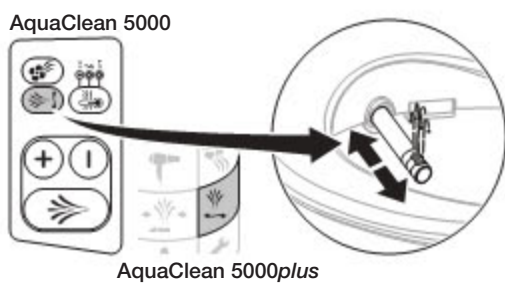

**11** Odota 3 min. Paina suihkupainiketta uudelleen ja tarkasta, onko suihkuvesi ruumiinlämpöistä

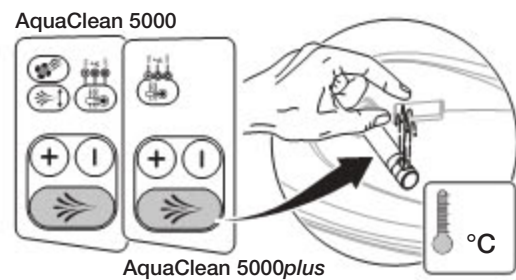

**i** Jos varastointi- tai kuljetuslämpötila nousee yli 45 °C:en, varatermostaatti käynnistyy.

**12** Kun vesi on kylmää, nollaa varatermostaatti

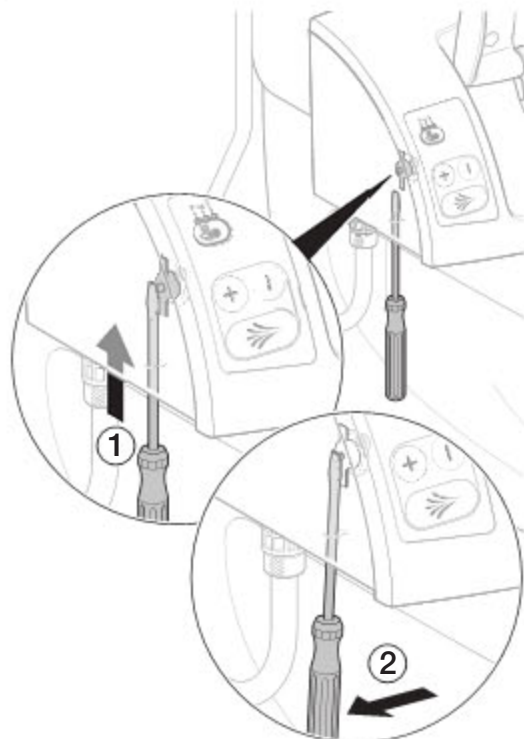



## AquaClean 5000plus -WC-istuimen toimintojen tarkastus kauko-ohjaimella

### Edellytykset

Toiminnot on tarkastettu ohjauspaneelista ja ohjauspaneeli on käyttövalmis.

- 1 Aseta paristot kauko-ohjaimen

**i** Kun kauko-ohjaimen asetetaan paristot, täytyy kauko-ohjaimen olla alle 1 m:n etäisyydellä WC-istuimesta, jotta kauko-ohjain tunnistaisi WC-istuimen käyttöönoton yhteydessä.

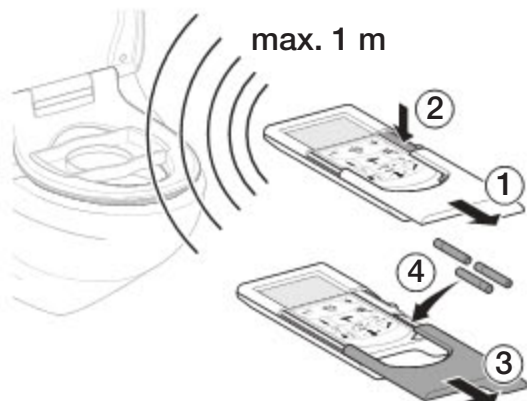

- 2 Peitä käyttäjäilmaisimen ikkuna kädellä



- 3 Ilmanraikastimen manuaalinen kytkeminen päälle ja pois

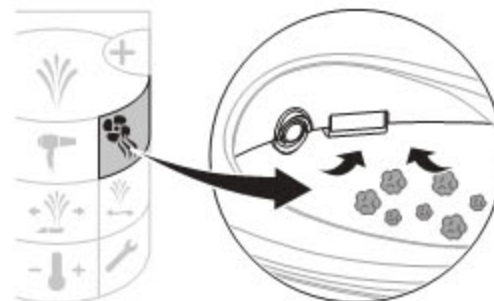

- 4 Paina suihkupainiketta: suihkuvarsi tulee ulos ja suihku käynnistyy

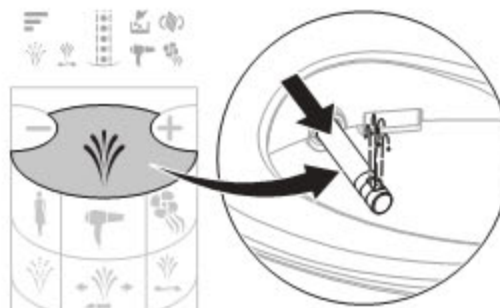

- 5 Tarkasta suihkumäärä painamalla painikkeita

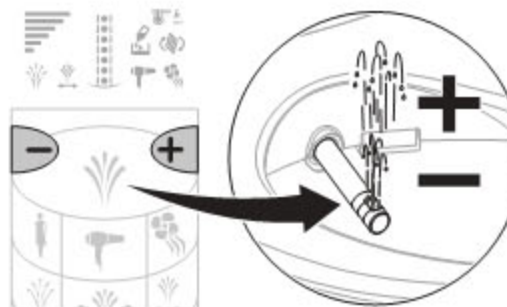

- 6** Käynnistä ja pysäytä oskillaatio painamalla painiketta

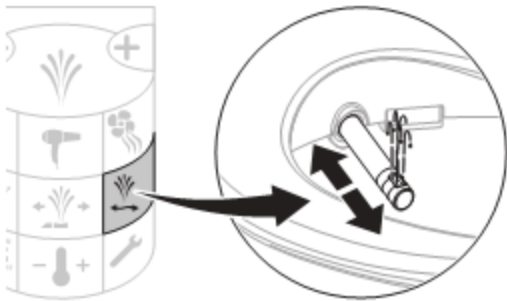

- 7** Käynnistä ja pysäytä naisten suihku painamalla painiketta

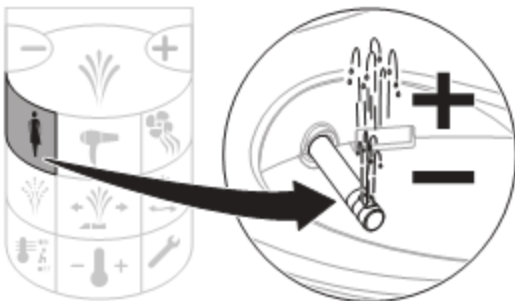

## Ensimmäinen käyttöönotto

### WC-istuimen valmistelu käyttöä varten

#### Edellytykset

Toimintatarkastus ohjauspaneelilla ja kauko-ohjaimella on suoritettu onnistuneesti.

- 1** Poista roiskesuoja

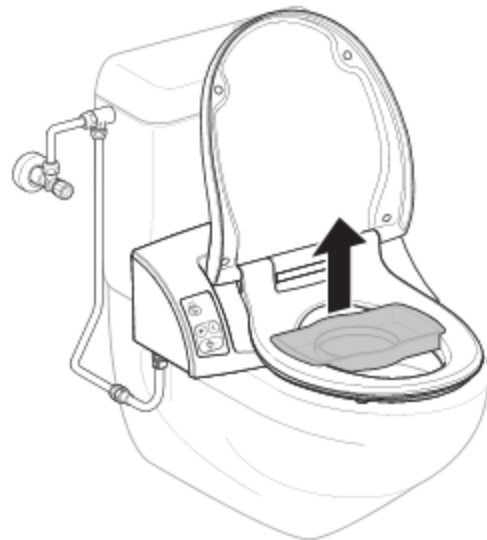

- 2** Puhdista WC-istuin

## Toimittaminen

### WC-istuimen luovutus asiakkaalle

- 1** Opasta asiakasta WC-pesuistuimen käytössä
- 2** Anna asiakkaalle huolto- ja puhdistusohjeet
- 3** Luovuta asiakkaalle loppuasiakkaan asiakirjat
- 4** Täytä takuukortti (loppuasiakkaan asiakirjat) asiakkaan kanssa ja lähetä se Geberitille

## Безопасность

### Целевая аудитория и квалификация

Продукцию Geberit разрешено монтировать только обученным сантехникам в соответствии с Руководством по монтажу и правилами техники безопасности.

### Использование

AquaClean 5000 и AquaClean 5000*plus* разрешается использовать исключительно в качестве крышки-биде для санфаянсов со смывным бачком наружного или скрытого монтажа.

AquaClean 5000 и AquaClean 5000*plus* запрещается монтировать в помещениях, где температура воздуха может опускаться ниже 0 °С. Минимальная температура окружающего воздуха составляет 10 °С.

### Значение символов

Символ	Значение
	Особо учитывать данное действие.

## Контактная информация

Для получения информации по техническим вопросам обращайтесь к официальному распространителю продукции Geberit или посетите сайт [www.geberit.com](http://www.geberit.com).

## Технические данные

Частота тока	50 - 60	Гц
Номинальное напряжение	230	В пер.ток
Длина кабеля питания	2	м
Потребляемая мощность	850	Вт
Диапазон давления	1 - 10	бар
Макс. относительная влажность	max. 95	%, относительная
Вес нетто	6,3	кг

## Установка

### Различие в установке

Данное руководство по монтажу составлено для крышки-биде AquaClean 5000*plus*. Шаги по монтажу крышки-биде AquaClean 5000 не указываются, но являются идентичными.

AquaClean 5000



AquaClean 5000*plus*



Установка осуществляется в нижеописанной последовательности:

- Монтаж водопроводного соединения и электропитания
- Монтаж крышки-биде на санфаянс
- Подключение крышки-биде к водопроводному соединению
- Подключение крышки-биде к электропитанию

Водопроводное соединение крышки-биде можно подсоединить к смывному бачку наружного или скрытого монтажа.

### Предпосылки

- Имеется заземленное электрическое подключение
- Имеется водопроводное соединение
- Размеры санфаянса проверены на совместимость с размерами крышки-биде AquaClean 5000, AquaClean 5000*plus* (контрольный шаблон 998.425.00.0)

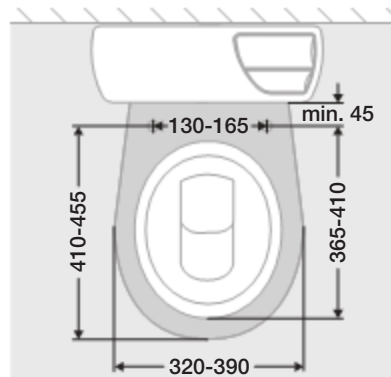

## Монтаж водопроводного соединения для смывного бачка наружного монтажа

В зависимости от типа водопроводного соединения требуется комплект соединительных патрубков. Доступны следующие комплекты соединительных патрубков:

- Водопроводное соединение сбоку слева → входит в комплект стандартного подсоединения
- Водопроводное соединение сзади по центру → комплект соединительных патрубков, арт. № 115.438.00.1
- Водопроводное соединение сбоку справа → комплект соединительных патрубков, арт. № 240.396.00.1

- 1 Определить положение водопроводного соединения (сбоку слева, сзади по центру или сбоку справа)
- 2 Проверить, имеется ли соответствующий комплект соединительных патрубков
- 3 Выполнить монтаж водопроводного соединения согласно Руководству по монтажу, прилагаемому к комплекту соединительных патрубков.

## Монтаж водопроводного соединения для смывного бачка скрытого монтажа

В зависимости от модели смывного бачка требуется комплект соединительных патрубков. Доступны следующие комплекты соединительных патрубков:

- Смывной бачок скрытого монтажа UP300 / UP320 с трубкой подвода → комплект соединительных патрубков, арт. № 249.801.00.1
- Смывной бачок скрытого монтажа UP200, высота элемента 82 см, с трубкой подвода → комплект соединительных патрубков, арт. № 240.634.00.1
- Смывной бачок скрытого монтажа UP200, высота элемента 98 см, с трубкой подвода → комплект соединительных патрубков, арт. № 240.635.00.1

- 1 Проверить, осуществлен ли на смывном бачке скрытого монтажа предварительный монтаж трубки подвода



На наклейке на защитной пластине, расположенной под смывной клавишей, указано, осуществлен ли на смывном бачке скрытого монтажа предварительный монтаж трубки подвода. Если смывной бачок предварительно не оснащен трубкой подвода, то водопроводное соединение можно провести снаружи поверх плитки / штукатурки или посредством внешнего соединения.



- 2 Проверить высоту элемента смывного бачка скрытого монтажа
- 3 Проверить, подготовлен ли соответствующий комплект соединительных патрубков
- 4 Выполнить монтаж водопроводного соединения согласно Руководству по монтажу, прилагаемому к комплекту соединительных патрубков.

## Монтаж крышки-биде на санфаянс

- 1 Затянуть штуцер фильтра на нижней стороне

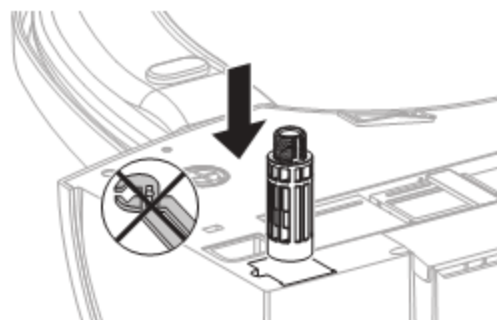

- 2 Проверить, с какой стороны санфаянса расположено подключение к сети

- 3** В зависимости от расположения проложить кабель питания по нижней стороне влево или вправо

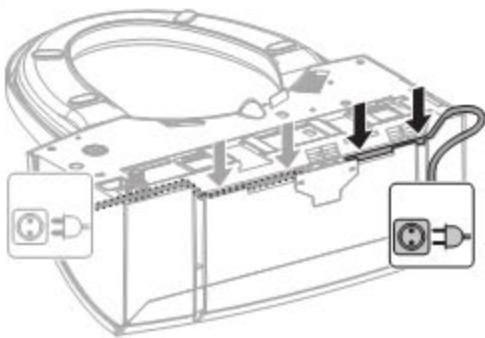

- 4** Считать серийный номер с типовой таблички и вписать его в гарантийный талон (А) или отклеить наклейку с серийным номером с упаковки документации для конечного пользователя и вклеить ее в гарантийный талон (В)

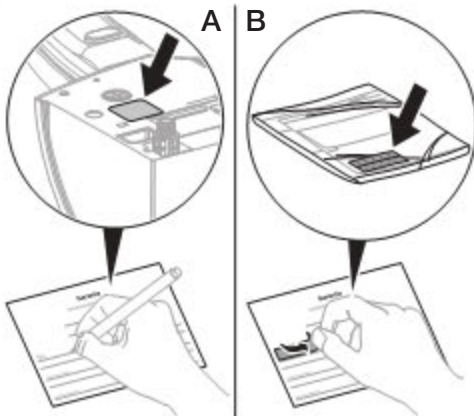

- 5** Прочно привинтить соединительное колено к вентилю

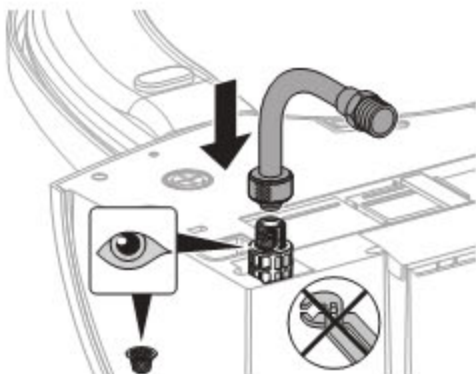

**6**

- i** При работе с санфаянсом с несквозными (глухими) отверстиями для крепления крышки-биде использовать адаптерную пластину (арт. № 240.495.00.1) и выполнять монтаж согласно прилагаемому к адаптерной пластине Руководству по монтажу.

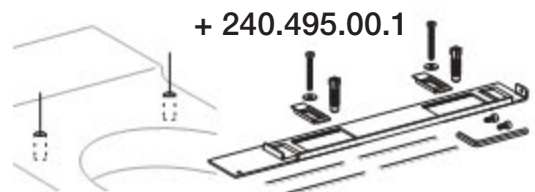

**7**

- Вставить крепежные винты

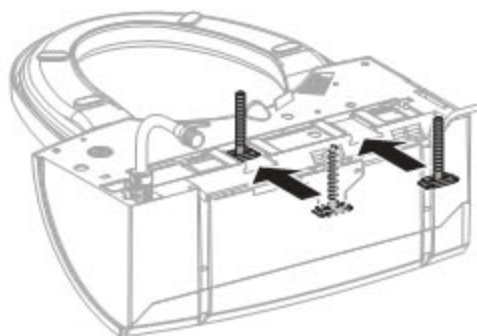

**8**

- Установить крышку-биде с крепежными винтами на санфаянсе и слегка повернуть барашковые гайки

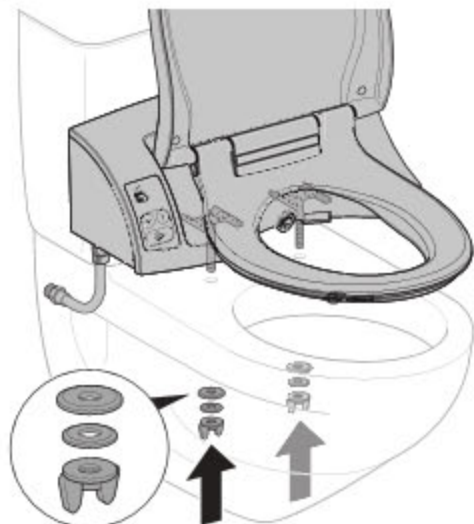

**9** Выровнять крышку-биде и прочно затянуть барашковые гайки



**10**

**i** При неравномерном прилегании компенсационных амортизаторов к санфаянсу существует риск повреждения крышки-биде.

Проверить положение компенсационных амортизаторов и, при необходимости, заменить их

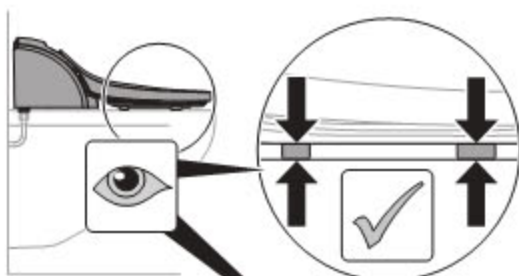

Art. 241.517.CG.1

2 x 6 mm 

2 x 8 mm 

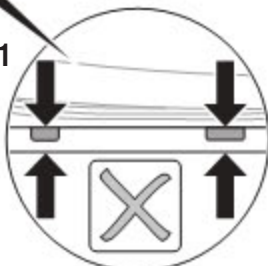

**11** Открыть отсек фильтра

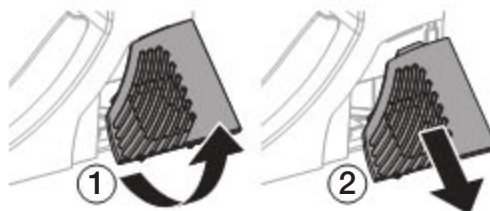

**12** Вынуть фильтр с активированным углем из пакета и вставить его в отсек фильтра



**13** Снова закрыть отсек фильтра



## Подключение крышки-биде к водопроводному соединению

Процесс подключения крышки-биде к смывному бачку скрытого монтажа или к смывному бачку наружного монтажа отличается в зависимости от водопроводного соединения.

### Предпосылки

Установлено водопроводное соединение смывного бачка скрытого или наружного монтажа.

- 1 Закрыть центральный водопроводный кран

**i** При наличии смывного бачка скрытого монтажа крышку-биде можно подсоединить к угловому запорному вентилю согласно Руководству по монтажу, прилагаемому к комплекту водопроводных соединений.

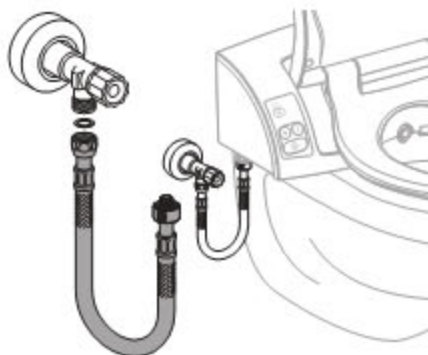

**i** При наличии смывного бачка наружного монтажа крышку-биде можно подсоединить к угловому запорному вентилю согласно нижеописанной последовательности или Руководству по монтажу, прилагаемому к комплекту водопроводных соединений.

- 2 Замерить водопроводное соединение

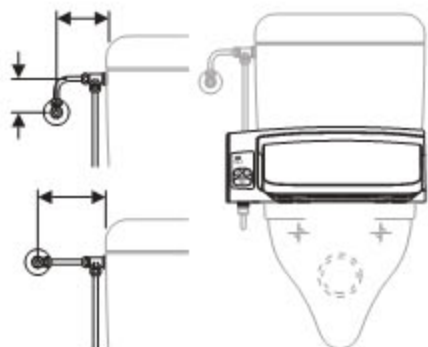

- 3 Подсоединить водопроводное соединение к соединительному колену

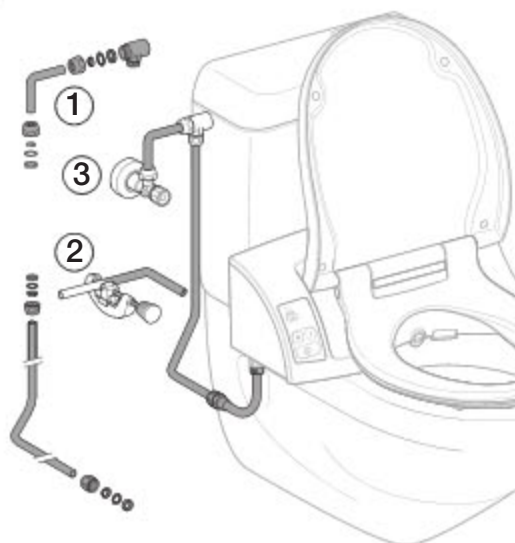

- 4 Отвинтить соединительное колено от крышки-биде и повернуть его вниз



- 5 Открыть центральный водопроводный кран

**6** Открыть угловой запорный вентиль и прочистить трубопровод струей воды



**7** Снова закрыть угловой запорный вентиль, повернуть соединительное колено вверх и подсоединить его к крышке-биде

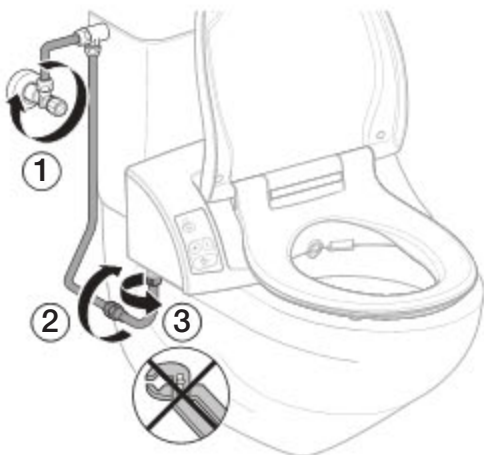

**8** Открыть угловой запорный вентиль





## Процесс проверки после установки

Проверить функционирование посредством панели управления

- 1** Вставить штепсельную вилку

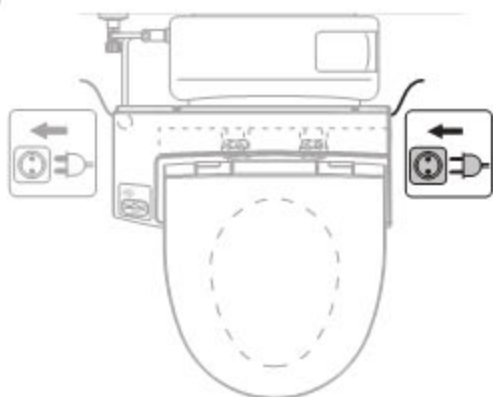

- 2** Открыть отсек фильтра

- 3** Включить сетевой выключатель

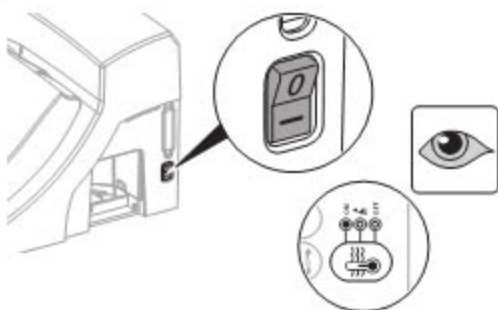

- 4** Снова закрыть отсек фильтра

- 5** Положить защитный прозрачный щиток на крышку-биде

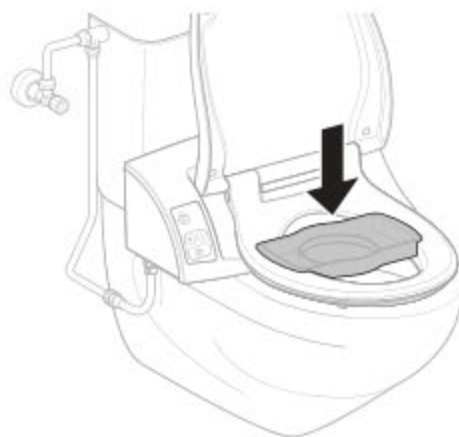

- 6** Закрыть рукой окошко инфракрасного датчика устройства распознавания пользователя

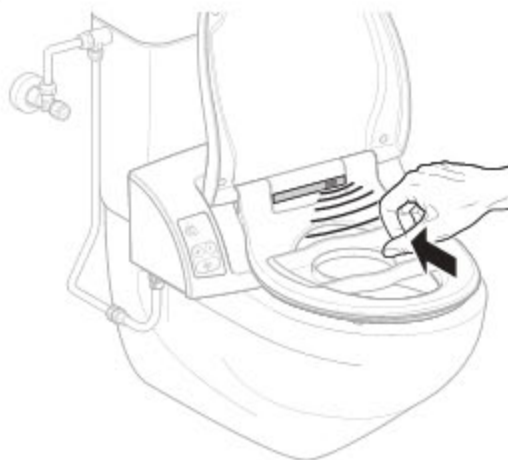

- 7** Очистка воздуха включается автоматически через 4 - 6 сек. Для запуска функции очистки воздуха вручную, задействовать кнопку (ВКЛ. / ВЫКЛ.)

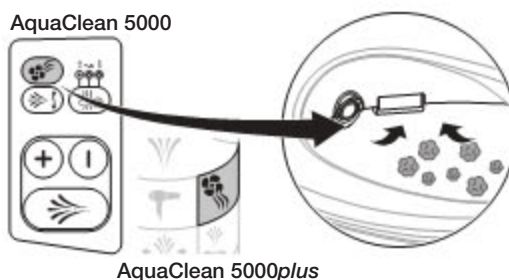

RU

**i** Очистка форсунки штуцера для омывания происходит автоматически до и после каждого омывания.

**8** Задействовать кнопку омывания на панели управления: выдвигается штуцер для омывания, и запускается омывание

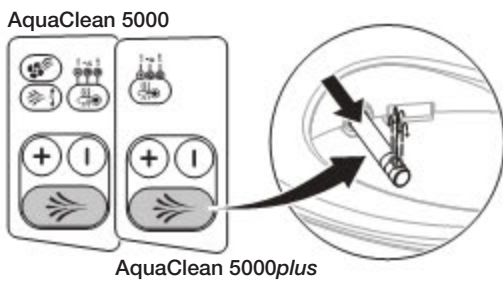

**9** Проверить напор омывающей струи, нажав соответствующую кнопку

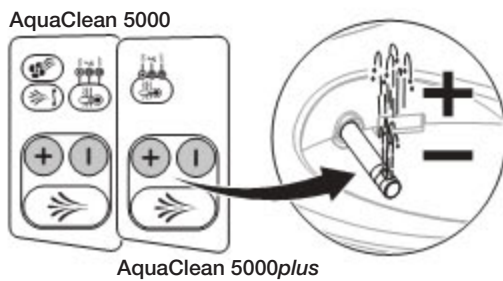

**10** При помощи соответствующей кнопки включить и выключить маятниковый режим

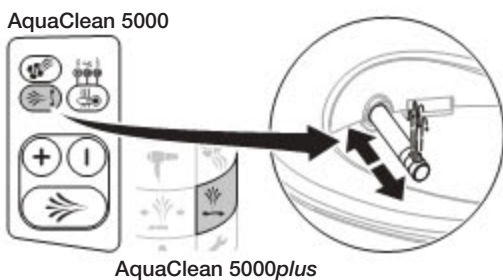

**11** Подождать 3 мин, повторно нажать кнопку "Омывающая струя" и проверить, чтобы температура воды омывающей струи соответствовала температуре тела

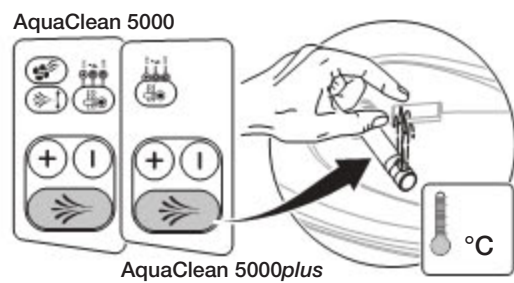

**i** При повышении температуры хранения или транспортировки выше 45 °C срабатывает предохранительный термостат.

**12** При холодной воде выполнить сброс предохранительного термостата

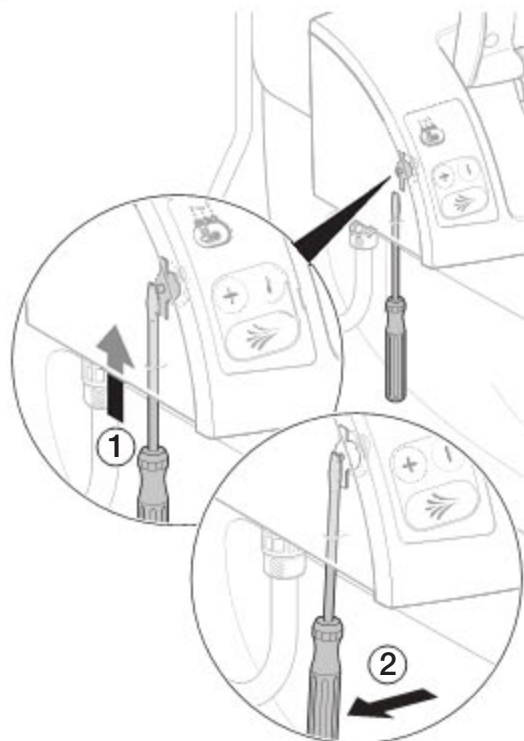

## Для устройства AquaClean 5000plus проверить работу функций посредством пульта дистанционного управления

### Предпосылки

Работа функций проверена на панели управления, и панель управления готова к эксплуатации.

- 1 Вставить батарейки в пульт дистанционного управления

**i** Чтобы при вводе в эксплуатацию пульт дистанционного управления распознал крышку-биде, при установке батареек расстояние от пульта до крышки-биде должно быть меньше 1 м.

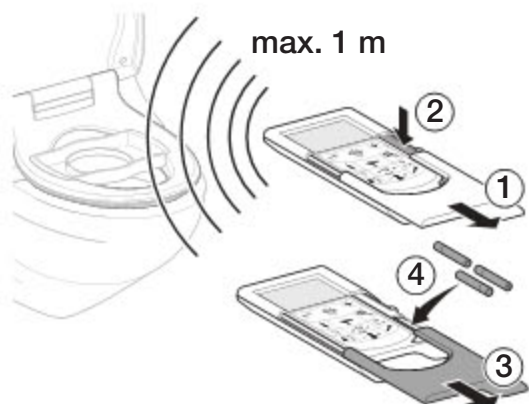

- 2 Закрывать рукой окошко инфракрасного датчика устройства распознавания пользователя



- 3 Включить и выключить функцию очистки воздуха вручную

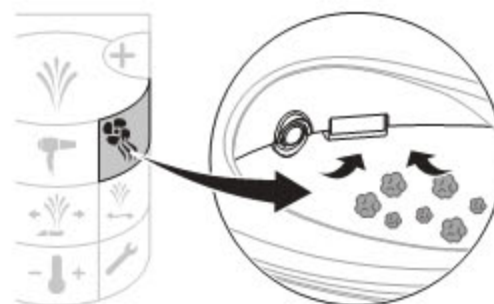

- 4 Нажать кнопку омывания: выдвигается штуцер для омывания, и запускается омывание

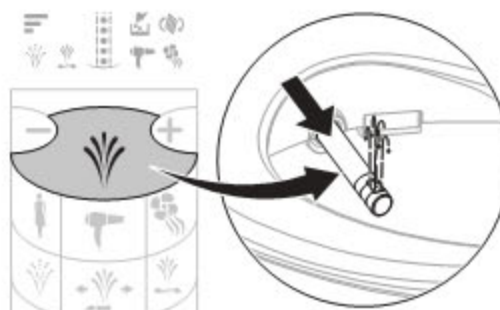

- 5 Проверить напор омывающей струи, нажав соответствующую кнопку

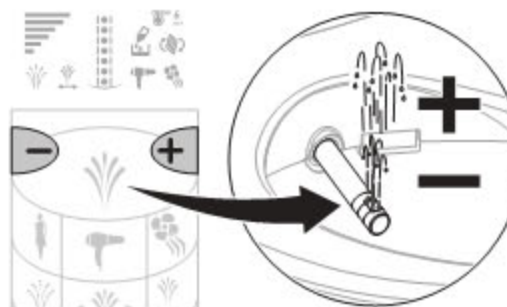

- 6** При помощи соответствующей кнопки включить и выключить маятниковый режим

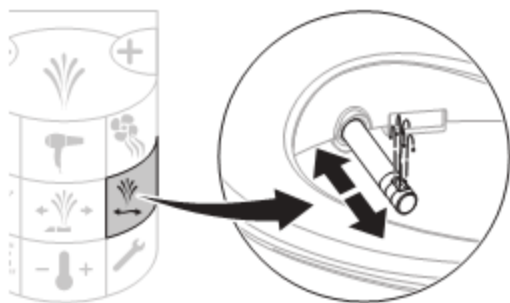

- 7** При помощи соответствующей кнопки включить и выключить дамский душ

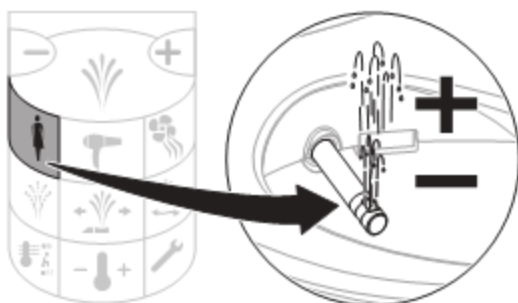

## Первичный ввод в эксплуатацию

### Приготовить крышку-биде к эксплуатации

#### Предпосылки

Проверка функционирования посредством панели управления и пульта дистанционного управления успешно завершена.

- 1 Снять защитный прозрачный щиток

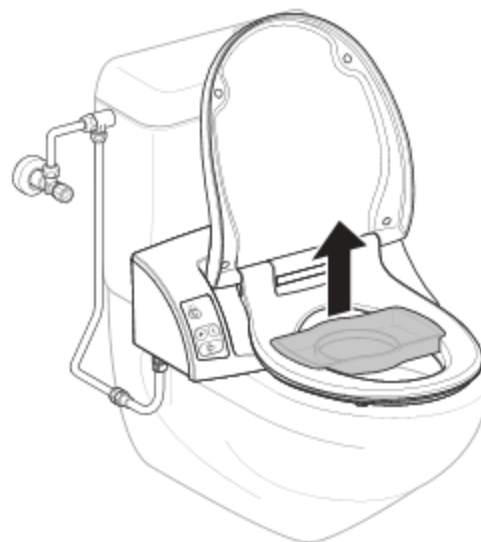

- 2 Очистить крышку-биде

## Приемка

### Передать крышку-биде клиенту

- 1 Проинструктировать клиента относительно эксплуатации
- 2 Разъяснить клиенту указания по техническому обслуживанию и указания по очистке
- 3 Выдать клиенту документацию для конечного пользователя
- 4 Вместе с клиентом заполнить гарантийный талон (документация для конечного пользователя) и выслать его в фирму Geberit





Geberit International AG  
Schachenstrasse 77  
CH-8645 Jona  
[www.geberit.com](http://www.geberit.com)  
[dokumentation@geberit.com](mailto:dokumentation@geberit.com)